



Freios Farj Ind. e Com. Ltda
Rua dos Tucanos, 415
Sítio Guarehy - Carapicuíba / SP - CEP: 06330-281

Fechamento Autorizado
Pode ser aberto pela ECT

Anote nossos
Telefones: (11) 3511-9666
(11) 4186-9300

Fax: 55 11 3511-9660
emails: faleconosco@farj.com.br
info@farj.com.br

**Cote on-line baixando
o nosso catálogo eletrônico**

www.farj.com.br

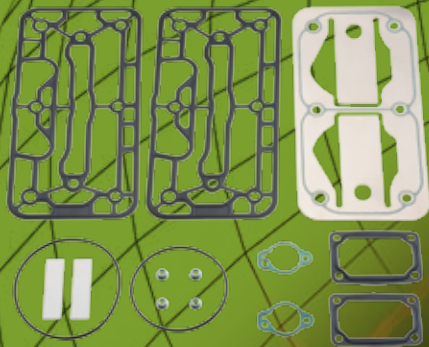

**Últimos
Lançamentos
Agosto
2016**



Complemento do Catálogo 2014 / 2015



Cj Compressor 2 Cil Ø86 mm LK4951 (High Line)
 | Compressor 2 Cil Ø86 mm LK4951 (High Line) |
 Compressor 2 Cylinder Ø86 mm LK4951 (High Line)
 N.º FARJ: 95905-268
 CONV. P.: 1880194 (SCANIA) / K024410N05 (KNORR) /
 K05374N05 (KNORR)
 APLIC.: SCANIA: CAMINHÕES SÉRIE P / G / R (2009...) / F
 230 / G 380 / 420 / 440 / 470 / K 270 / 310 / 340 / 380 /
 420 / ÔNIBUS SÉRIE F / K (2009...) / P 230 / 270 / 310 / 340
 / 420 / R 420 / 440 / 470 / 500 / 580



Cj Compressor Varga 2 Cil - EL1300 / 1600 (Ø70 mm)
 | Compressor Varga 2 Cil - EL1300 / 1600 (Ø70 mm) |
 Two Pistons Bicylindrical Compressor - EL1300 /
 1600 (Ø70 mm)
 N.º FARJ: 97005-239
 CONV. P.: 3038304 (VOLVO) / RCCS00102 (VARGA) /
 RCCS00229 (VARGA) / SCCS0015.0 (VARGA) /
 SCCS0016.9 (VARGA)
 APLIC.: VOLVO: N10 / NL10 / N12 / NL12 / B10M / B58



Cj Compressor Varga 2 Cil - EL 1600 (Ø70 mm) |
 Compressor Varga 2 Cil - EL 1600 (Ø70 mm) | Two Pistons
 Bicylindrical Compressor - EL 1600 (Ø70 mm)
 N.º FARJ: 97005-240
 CONV. P.: 1678516 (SCANIA) / 525497 (SCANIA) /
 RCCS00031 (VARGA)
 APLIC.: SCANIA: R112 / R113 / T112 / T113 / F112 / K112 /
 S112 / S113



Cj Compressor Tuflo 501 (Compressor 15.5) |
 Compressor Tuflo 501 | Compressor Tuflo 501 (Type
 15.5)
 N.º FARJ: 98735-241
 CONV. P.: 1080437 (VOLVO) / 1188550 (BENDIX) / 1621335
 (VOLVO) / 654056 (VOLVO)
 APLIC.: VOLVO: B 10 / 12 (TD / THD ENGINE) / F / FL 6, F / FE
 / FL / FM 7 / F / FL / N / NL 10 / 12 / 16



**Cj Compressor 2 Cil Ø86 mm (LK 4936) | Compressor
 Ø86 mm (LK 4936) | Compressor Ø86 mm (LK 4936)**
 N.º FARJ: 94755-237
 CONV. P.: 41211340 (IVECO) / K001126 (KNORR) / K022263
 (KNORR)
 APLIC.: IVECO: STRALIS



**Cj Compressor 02 Cilindros (Ø82 mm) | Compressor
 Ø82 mm | Compressor Ø82 mm**
 N.º FARJ: 93025-238
 CONV. P.: 500310903 (IVECO) / ACX83D (KNORR) /
 K007254 (KNORR)
 APLIC.: IVECO: EUROTECH MP 450E37 / EUROTRAKKER MP
 450E37 HT



Cj Compressor 02 Cil Ø85 mm (0500UA / 0500MA) |
 Compressor 02 Cil Ø85 mm (0500UA / 0500MA) |
 Compressor 02 Cil Ø85 mm
 N.º FARJ: 94205-297
 CONV. P.: 457 130 36 15 (MERCEDES BENZ) / 912 510 100
 0 (WABCO)
 APLIC.: MERCEDES BENZ: O 500 UA / (MOTOR OM 457 LA)



**Cj Compressor 2 Cil Ø85 mm (Volvo B9) | Compressor
 2 Cilindros Ø85 mm | Compressor 2 Cylinder Ø85
 mm**
 N.º FARJ: 46415-200
 CONV. P. / WABCO N.º: 412 704 013 0
 CONV. P. / VOLVO N.º: 20775224
 APLIC.: VOLVO: B9



**Cj Compressor Mono Ø 75 mm Cummins | Compressor
 Completo Ø 75 mm Cummins | Complete Compressor
 Ø 75 MM Cummins**
 N.º FARJ: 45725-175
 CONV. P. / CUMMINS: 3944460 / 3948842 / 3976362 / WABCO:
 911 154 500 0 / 911 154 516 0 / 911 154 518 0
 APLIC.: LINHA CUMMINS: MOTORES CUMMINS SÉRIE B -
 ISB - 4 E 6 CILINDROS /
 CATERPILLAR: MOTONIVELADORA 12H



Cj Compressor Mono Ø 88 mm LK 3986 Volvo
I Compressor Ø 88 mm LK 3986 Volvo I Complete
Compressor Ø 88 mm LK 3986 Volvo
 N.º FARJ: 92675-176
 CONV. P/KNORR N.º: K000275 / II 37757
 CONV. P/VOLVO N.º: 20429341
 APLIC.: LINHA VOLVO: 2288 / B 12 / FH 12 / FM 12 / NH 12



Cj Compressor Mono Ø 88 mm (LK38 - Flange Centralizada) I Compressor Ø 88 mm (LK38 - Brida Centralizada) I Compressor Ø 88 mm (LK38 - Centralized Flange)
 N.º FARJ: 93175-178
 CONV. P/KNORR N.º: II 31343
 CONV. P/VW N.º: 2VC145605
 CONV. P/MWM N.º: 941000510036
 APLIC.: VOLKSWAGEN: L80 / 17.210 M / 7.110 / 8.120 / 8.120 OD MICRO BUS / 8.140 / 8.150 / 8.150 ODM / 9.150 / 9.150 ODM / 9.150 OD / MWM: 4.10TCA / AGRAL: MT8.5



Cj Compressor Completo Mono LK 3976 Ø 92 mm I Compressor Completo LK 3976 Ø 92 mm I Complete Compressor LK 3976 Ø 92 mm
 N.º FARJ: 94025-177
 CONV. P/KNORR N.º: K002122 / K002580 / SEB01579 / Y004666
 CONV. P/SCANIA N.º: 1 445 481 / 1 487 305 / 1 514 065 / 1 529 446
 APLIC.: LINHA SCANIA - CAMINHÕES SÉRIE 4 (NOV / 2000...) / F94 / P114 / P124 / P 94 / R 114 / R 124 / T 114 / T 124



Cj Compressor Mono Ø 90 mm MBB (BR 400)
I Compressor Completo Ø 90 mm MBB (BR 400) I Complete Compressor Ø 90 mm MBB (BR 400)
 N.º FARJ: 93045-174
 CONV. P/KNORR N.º: 4751300115R
 CONV. P/MBB N.º: 475 130 01 15
 APLIC.: LINHA MBB: L 1634 / L 2325 / LB 2325 / LK 2325 / LS 1625 / LS 1630 / LS 1634 / LS 1935 / LS 1941 / LS 2625 / O 370 R / LS / LSD / O 371 R / RS / RSD / RSL / O 371 SRE / UL / UP / O 400 R / RS / RSD / RSL / O 400 SRE / UP / UPA / OF 1730 / OH 1628 L



Cj Compressor Ø88 mm Mono LK 38 I Compressor Ø88 mm LK 38 I Compressor Ø88 mm LK 38
 N.º FARJ: 92645-242
 CONV. P/: 002 131 15 01 (MERCEDES BENZ) / 002 131 37 01 (MERCEDES BENZ) / II15140 (KNORR)
 APLIC.: MERCEDES BENZ: 1520 / L 1519 / L 1520 / L 2219 / 2220 / LA 2219 / LB 2219 / 2220 / LK 1519 / 1520 / LS 1519 / 1520 / 1524 / 1525 / 1924 / 1924A / 1929 / 1932 / 1933 / 1934 / O 355 / O 364 / O 365 / O 370 RS / O 370 RSD / O 371 U / O 371 UP / OH 1420 / 1421 / 1520 / L 1519 / L 1520 / L 2219 / 2220 / LA 2219 / LB 2219 / 2220 / LK 1519 / 1520 / LS 1519 / 1520 / 1524 / 1525 / 1924 / 1924A / 1929 / 1932 / 1933 / 1934 / O 355 / O 364 / O 365 / O 370 RS / O 370 RSD / O 371 U / O 371 UP / OH 1420 / 1421 / OH 1517 / OH 1518 / OH 1520 / OH 1621 / 1720 / 1721 / 1721 S / 1723 / OF 1721 / OF 1721 M / OH 1721 / L 1420 / LK 1621 / OF 1620 / OF 1620 PLUS / OH 1621 / MOTOR OM 366 REFRIGERADO À ÁGUA / OF 1620 REFRIGERADO À ÁGUA



Cj Compressor Ø90 mm (OM 355) I Compressor Ø90 mm I Compressor Ø90 mm
 N.º FARJ: 92465-236
 CONV. P/: 002 131 15 01 (MERCEDES BENZ) / 002 131 37 01 (MERCEDES BENZ) / 411 034 531 0 (WABCO)
 APLIC.: MERCEDES BENZ: L / LK1519 / LS1519 / LS1520 / LS1524 / 1525 - L / LK1520 / LG1819 / LS1924 / 1924 A / LS1929 / LS1932 / 1933 / 1934 / L / LB / LK2219 - L / LB / LK2220 / OH1419 / OH1420 / OH1517 / OH1518 / O370 R / RS - O370 RSD / O371 R / RS - O371 RSD / O371 / L / LK1519 / LS1519 / LS1520 / LS1524 / 1525 - L / LK1520 / LG1819 / LS1924 / 1924 A / LS1929 / LS1932 / 1933 / 1934 / L / LB / LK2219 - L / LB / LK2220 / OH1419 / OH1420 / OH1517 / OH1518 / O370 R / RS - O370 RSD / O371 R / RS - O371 RSD / O371 R / RS - O371 RSD / O371 U / O371 UP / L / LK1519 / LS 1519 - LG 1819 / L / LB / LK2219 / O355 / O364 / O365



Cj Compressor Holset / Cummins Ø92 mm (SS 296 C / QE 296 C) I Compressor Ø92 mm Holset / Cummins I Ø92 mm Compressor
 N.º FARJ: 92295-299
 CONV. P/: 2RL198301 (VW) / 3018534 (CUMMINS)
 APLIC.: FORD: CARGO 2422 (... / DEZ 93) / 2422 / 2425 / 2630 (6X4) / 3224 / 3530 / 4030 / CARGO MIXER 2422 / 2425 (6X4) / VOLKSWAGEN: 14.210 / 14.220 / 16.210 / 16.220 / 16.300 / 24.220 (... / DEZ 93) / 24.220 (6X4) - 24.250 (8X4) / 35.300



Cabeçote Completo P/ Compressor 2 Cil Ø86 mm LK4951 (High Line) | Cabezal Completo del Compressor 2 Cil LK4951 (High Line) | Compressor Cylinderhead LK4951 (High Line)

N.º FARJ: 95905-0

CONV. P/: K018809 (KNORR) / K033552 + (KNORR) / K033920 + (KNORR) / K117148 + (KNORR)

APLIC.: SCANIA: CAMINHÕES SÉRIE P / G / R (2009...) / F 230 / G 380 / 420 / 440 / 470 / K 270 / 310 / 340 / 380 / 420 / ÔNIBUS SÉRIE F / K (2009...) / P 230 / 270 / 310 / 340 / 420 / R 420 / 440 / 470 / 500 / 580



Cabeçote Para Compressor 02 Cil (LP 4844 Ø 75 mm) | Cabezal del Compressor 02 Cilindros (LP 4844 Ø 75 mm) | Compressor Cylinderhead (LP 4844 Ø 75 mm)

N.º FARJ: 93055-0

CONV. P/KNORR: EB01225 / PARA COMPRESSOR: I132842

CONV. P/SCANIA: 1315299

APLIC.: LINHA SCANIA: SCANIA 2 / 3 SERIES / SCANIA 4 SERIES / SCANIA BUS



Cabeçote Para Compressor 02 Cil (LP 4813 Ø 75 mm) | Cabezal del Compressor 02 Cilindros (LP 4813 Ø 75 mm) | Compressor Cylinderhead (LP 4813 Ø 75 mm)

N.º FARJ: 93055-0V

CONV. P/KNORR N.º: I90499BR / SEB00551004

CONV. P/VOLVO N.º: 1698156

APLIC.: VOLVO: VOLVO BUS B10 / B12 (TD / THD ENGINE) / VOLVO BUS B5 / B6 / B7 / VOLVO F6 / FL 6 / F / FE / FL / FM 7 / F / FL / N / NL 10 / 12 / 16



Cabeçote Superior P/ Compressor 2 Cil Ø85 mm (0500UA) | Tampa del Cabezal P/ Compressor Ø85 mm | Ø85 mm Compressor Cover

N.º FARJ: 94205-3

CONV. P/: COMPRESSOR: 912 510 100 0 (WABCO) / P/ COMPRESSOR: 912 510 104 0 (WABCO)

APLIC.: MERCEDES BENZ: O 500 UA / (MOTOR OM 457 LA)



Cabeçote Superior P/ Compressor 2 Cil Ø85 mm (1725 / 0500M) | Tampa del Cabezal P/ Compressor Ø85 mm | Ø85 mm Compressor Cover

N.º FARJ: 94045-3 AR

CONV. P/: 912 510 661 4 (WABCO)

APLIC.: MERCEDES BENZ: O500 M / O500 U / O500R / O500R 1725"



Cabeçote Superior P/ Compressor 2 Cil Ø85 mm (0500 Articulado) | Tampa del Cabezal P/ Compressor Ø85 mm | Ø85 mm Compressor Cover

N.º FARJ: 94045-3 BR

CONV. P/: COMPRESSOR WABCO: 912 510 103 0 / 912 510 104 0 / 912 510 105 0 / 912 510 106 0

APLIC.: MERCEDES BENZ: O 500 UA / O 500 MA / VEÍCULOS AXOR COM MOTOR OM 457



Cabeçote Inferior P/ Compressor Regulado 2 Cil Ø85 mm (1725 / 0500M) | Válvula de Láminas P/ Compressor Regulado Ø85 mm | Ø85 mm Compressor Flap Valve

N.º FARJ: 94045-4 AR F

CONV. P/: (WABCO) / FARJ - LINHA F (FARJ)

APLIC.: MERCEDES BENZ: O 500 M / O 500 U



Cabeçote Inferior P/ Compressor Regulado 2 Cil Ø85 mm (Articulado MBB 0500MA) | Válvula de Láminas P/ Compressor Regulado Ø85 mm | Ø85 mm Compressor Flap Valve

N.º FARJ: 94045-4 BR F

CONV. P/: FARJ - LINHA F (FARJ) / P/ COMPRESSOR WABCO: 912 510 103 0 / 912 510 104 0 / 912 510 105 0 / 912 510 106 0 (WABCO)

APLIC.: MERCEDES BENZ: O 500 M / O 500 UA / O 500 MA / VEÍCULOS AXOR COM MOTOR OM 457



Cabeçote Inferior P/ Compressor Ø 85 mm Mono Alongado (Regulado) | Válvula de Láminas Para Compressor Ø 85 mm (1938 S / 1944 S) | Compressor Flap Valve Ø 85 mm (1938 S / 1944 S)

N.º FARJ: 93975-3F

CONV. P/WABCO N.º: 412 352 658 2

CONV. P/MBB N.º: 000 130 50 19

APLIC.: MERCEDES BENZ: 1938 S / 1938 S (6 X 2) / 1944 S (4 X 2) (6 X 2) / O 400 / O 500 / O 500 RSD / VOLKSWAGEN: 19.320E / 19.350E / 24.250 / 25.320E / 25.350E / 26.260E / 31.320E / 31.350E / CONSTELLATION



Cabeçote Inferior P/ Compressor Ø 85 mm Mono Alongado (Governado) | Válvula de Láminas Para Compressor Ø 85 mm (1938 S / 1944 S) | Compressor Flap Valve Ø 85 mm (1938 S / 1944 S)

N.º FARJ: 93975-4F
 CONV. P/ WABCO N.º: 412 905 658 2
 CONV. P/ MBB N.º: 000 130 50 19
 CONV. P/ COMPRESSOR WABCO N.º: 412 352 031 0
 APLIC.: MERCEDES BENZ: 1938 S / 1938 S (6 X 2) / 1944 S (4 X 2) (6 X 2) / O 400 / O 500 / O 500 RSD



Cabeçote Compressor Mono Ø 92 mm LK 3976 (Scania) | Cabezal para Compressor Ø 92 mm LK 3976 | Compressor Cylinderhead Ø 92 mm LK 3976

N.º FARJ: 94025-0
 CONV. P/ KNORR N.º: SEB 01891
 CONV. P/ COMPRESSOR N.º: K 002580 / SEB 01579 / Y 004666
 APLIC.: SCANIA: K / R / T 113 / CAMINHÕES SÉRIE 4 / F / F 94 / P / R / T 114 / P / R / T 124



Cabeçote Inferior Para Compressor Mono Ø 85 mm Cummins / Ford (Governado) | Cabezal del Compressor Ø 85 mm | Complete Compressor Cylinderhead Ø 85 mm

N.º FARJ: 93385-3F
 CONV. P/ WABCO N.º: 884 503 200 2 / 911 155 652 2 / 911 155 805 2
 CONV. P/ COMPRESSOR WABCO N.º: 911 155 500 0
 CONV. P/ COMPRESSOR FORD N.º: BFOX 2875 BA
 APLIC.: FORD: CARGO 12 A 40 TON / F 12000 / F 12000 L / F 14000 / 14000 HD / F 16000 / C 1215 / C 1317 / C 1421 / C 1422 / C 1617 / C 1621 / C 1622 / C 1630 / C 2422 (6X2) / (6X4) / C 2425 (6X4) / C 2622 / C 2630 / C 2631 / C 3222 / 3224 / C 4030 / C 4031 / C 4331 / CUMMINS: 6 BTAA-5.9 / 6 CTAA-8.3



Cabeçote Inferior Para Compressor Mono Ø 85 mm Cummins / VW (Regulado) | Válvula de Láminas del Compressor Ø 85 mm Cummins / VW | Compressor Flap Valve Ø 85 mm Cummins / VW

N.º FARJ: 93385-4F
 CONV. P/ 1.01.04.296.5 / 2S0.145.615 (VOLKSWAGEN) / 911 155 650 2 (WABCO) / 911 155 803 2 (WABCO) / FARJ - LINHA F (FARJ) / PARA COMPRESSOR N.º: 270 100 759 A (VOLKSWAGEN) / PARA COMPRESSOR N.º: 911 155 050 0 (WABCO) / QA-1526C
 APLIC.: CUMMINS: 6 BTAA-5.9 / 6 CTAA-8.3 / VOLKSWAGEN: (À PARTIR DE ABRIL / 2004) / 13 150 / 13 170 / 13 170E / 13 170E MEX / 13 180 / 13 180 (EURO III) / 13 190 / 15 170 / 15 170E / 15 170E MEX / 15 180 / 15 180 E / 15 190 / 15 190 E MEX / 17 180 (EURO III) / 17 210 / 17 220 / 17 230 / 17 240 OT / 17 250E

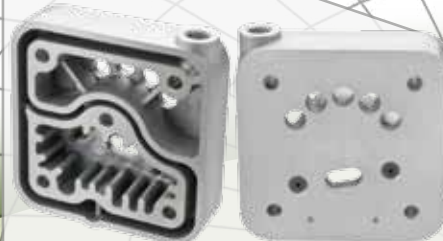

Cabeçote Inferior P/ Compressor W Mono Ø85 mm (OF 1417 / 1721) | Válvula de Lámina P/ Compressor Ø85 mm | Flap Valve Compressor Ø85 mm

N.º FARJ: 93035-3F
 CONV. P/ FARJ - LINHA F / WABCO 411 151 652 2 / PARA COMPRESSOR: 411 151 007 0 / 884 503 437 0
 APLIC.: MERCEDES BENZ 712 C / 914 C / LO 914 / ACELLO 715 C / 915 C / 1215 C / 1318 EL / L 1218 EL / 1418 EL / OF 1417 / OF 1418 / OF 1620 / OF 1620 PLUS / 1718 M / OF 1721 / OF 1722 / LS 1938 / 2423 K / L 2638 / LK 2638 / LS 2638 / O 400 / O 400 RSD



Cabeçote Inferior P/ Compressor W Mono Ø 85 mm (O 500) | Válvula de Láminas Para Compressor Ø 85 mm | Compressor Flap Valve Ø 85 mm

N.º FARJ: 93705-4F
 CONV. P/ WABCO N.º: 411 154 650 4
 CONV. P/ COMPRESSOR WABCO N.º: 411 151 005 0
 APLIC.: MERCEDES BENZ: 1728 S / 2423 B / 2428 / ATEGO 1315 / 1418 / 1518 / ATEGO 1725 / 1728 / AXOR 1933 / 2428 / 2533 / AXOR 2825 / 2831 / O 500 (URBANO)



Rolamento de Roletas Para Compressor BR 400 | Rodamiento de Rodillos para Compressor BR 400 | Compressor BR 400 Roller Bearing

N.º FARJ: 93045-1
 CONV. P/ 4071310033 (SÓ ROLAMENTO) (MERCEDES BENZ) / 9810535 (KNORR)
 APLIC.: MERCEDES BENZ L 1634 / L 2325 / LB 2325 / LK 2325 / LS 1625 / LS 1630 / LS 1634 / LS 1935 / LS 1941 / LS 2635 / O 370 R / RS / RSD / O 371 R / RS / RSD / O 371 RSL / SRE / O 371 U / UL / UP / O 400 R / RS / RSD / O 400 RSL / SER / O 400 UP / UPA / OF 1730 / OH 1628 L



Luva do Ressonador P/ Compressor 2Cil Ø85 mm (MBB 1725 / O500M) | Sello Resonador P/ el Compressor O500M / O500U | Seal Resonator for Compressor O500M / O500U

N.º FARJ: 48045-0
 CONV. P/ A 002 998 06 01 (MERCEDES BENZ) / 411 553 004 0 (WABCO) / 906 130 52 15 (MERCEDES BENZ)
 APLIC.: MERCEDES BENZ O500M / O500U / O500R / O500R 1725



Pistão P/ Compressor Varga 2 Cil - EL1300 (Ø 70mm) | Piston del Compressor Varga 2 Cil - EL1300 (Ø 70mm) | Piston Compressor 2 Cil - EL1300 (Ø 70mm)

N.º FARJ: 99985-STD / 010 / 020
 CONV. P/ 4183851 (SÓ PISTÃO) (VOLKSWAGEN) / 522401 (SÓ PISTÃO) (SCANIA) / 6885911 (SÓ PISTÃO) (VOLVO) / RREB 0012-2 (SÓ PISTÃO) (VARGA)
 APLIC.: CATERPILLAR: MOTONIVELADORA (84...) / VOLVO: N-10 (80 / 88) / B-10M (87...) / NL-10 / NL12 (89...) / ENGESA: CASCABEL (78...) / URUTU (78...) / FORD: CARGO 1113 (85...) / C-1215 / 1218 (86...) / C-1313 (85...) / C-1314 / 1317 (85...) / C-1415 / 1418 (86...) / C-1514 / 1517 (85...) / C-1615 (86...) / C-2217 (87...) / CARGO CF-7000 (85...) / CARGO CF-8000 (87...) / CARGO-1114 (85...)



Pistão P/ Compressor Bendix 2 Cil Ø63,50 mm

I Piston del Compressor Bendix 2 Cil Ø63,50 mm

Compressor Piston Bendix 2 Cil Ø63,50 mm

N.º FARJ: 47745-STD / 010 / 020

CONV. P: TUFLO 500 (BENDIX)

APLIC.: SCANIA: L.110 / 111 (64 A 83); L. 140 / 141 (73 A 83); R (81 A 83) / FORD: F.750 MOTOR PERKINS 6357 (71 A 84) / F.22000 (84 A 86) / MWM: MOTOR 6 CILINDROS (78 / ATUAL); TEMA TERRA COMPACTA (73 / ATUAL); 69 A 76 / GENERAL MOTORS: D11000 (69 A 71); ÔNIBUS V.15 (71 A 73); D.70 DETROIT MOTOR 4 - 53 (69 A 84); / D.70 CANAVIEIRO (... / 85); A60 / 70 MOTOR GM.292 (84 / ATUAL) / FIAT: 180 / 210 (72 A 78); 190 (77 A 85) / VOLKSWAGEN: D / P-900 (73 A 82) / TEREX: FORA DE ESTRADA R.22 MOTOR MWM (74 / ATUAL); MOTOSCRAPER TS.149 (74 / ATUAL) / MOTOR DETROIT (78 A 79) / CLARK: PÁ CARREGADEIRA 65R75111 MOTOR PERKINS (73 / ATUAL) / ESCAVADEIRA MICHIGAN MOTOR MWM (73 / ATUAL) / MERCEDES BENZ: LP 321 / L 113 / L1520 (69 A 72) / J.I. CASE: MOTOR MBB OM 352 (... / ATUAL)



Pistão P/ Compressor LP48 Ø75 mm
I Piston del Compressor LP48 Ø75 mm
Compressor Piston LP48 Ø75 mm

N.º FARJ: 95035-STD P / 010 P / 020 P

CONV. P: II 35184 / 0063 (KNORR) / P/COMPRESSOR

(KNORR): I 90499 / II 15993 / II 32842 / II 35564

APLIC.: VOLVO: B10 / B10 M / B58 / N10 / NL10 / N12 / NL12



Pistão para Compressor Mono LK 15 Ø 75 mm (STD)

I Piston para Compressor LK 15 Ø 75 mm (STD)

Compressor Piston (STD) LK 15 Ø 75 mm

N.º FARJ: 95275-STD P / 020 P / 040 P

CONV. P: B44041 (KNORR) / I76414 (KNORR)

APLIC.: AGRALE MOTOR DEUTZ / IVECO: DAILY 70C16HD / MWM: SPRINT 4 CILINDROS / VOLKSWAGEN: 5.140 DELIVERY / 8.150 E (DEDALUS / DELIVERY) / 9.160 E (DEDALUS) / JOHN DEERE: IMPLEMENTOS AGRÍCOLAS / MERCEDES BENZ: 712 E / LO 712 / LO 914 / LO 812 EURO II 1214 / 1214 K / 1218 / 1414 / 1414 K / 1418 / L 1218 / L 1414 / L1418 / L 1418 E / L1614 / L 1618 / L 1620 / L2314 / L 2318 / LB 2318 / LK 1214 / LK 1418 / LK 1618 / LK 1620 / OH 1318 / OH 1418 / TODOS OS VEÍCULOS MBB COM MOTOR OM-366 (93 / ...)



Pistão P/ Compressor Ø85 mm
I Piston del Compressor Ø85 mm
Compressor Piston Ø85 mm

N.º FARJ: 94605-STD P / 010 P / 020 P

CONV. P: (WABCO) 911 501 625 2 / 411 151 006 0 / 411 151 007 0 / 411 154 000 0 / 412 352 015 0 / 412 352 026 0 / 412 352 027 0 / 884 503 044 0 / 884 503 437 0 / 884 503 527 0 / 884 503 586 0 / 884 503 590 0 / 911 153 001 0 / 911 153 548 0 / 911 153 552 0 / 911 155 001 0 / 911 155 050 0 / 911 155 060 0 / 911 155 061 0 / 911 155 062 0 / 911 155 500 0 / 911 155 501 0 / 911 155 511 0 / 911 155 519 0 / 911 155 520 0 / 911 155 521 0 / 912 512 008 0

APLIC.: JOHN DEERE: 7500 / 7600 / 7505 / 6300 / VOLKSWAGEN: 13.150 / 13.170 / 13.180 / 13.190 / 15.170 / 15.180 / 15.190 / 17.180 / 17.210 / 17.220 / 17.240 / 17.250 / 17.260 / 17.300 / 17.310 / 18.310 TITAN / 18.320 / 19.320 / 23.210 / 23.220 / 23.250 / 23.310 / 24.220 / 24.250 / 26.220 / 26.260 / 26.300 / 13.150 / 13.170 / 13.180 / 13.190 / 15.170 / 15.180 / 15.190 / 17.180 / 17.210 / 17.220 / 17.240 / 17.250 / 17.260 / 17.300 / 17.310 / 18.310 TITAN / 18.320 / 19.320 / 23.210 / 23.220 / 23.250 / 23.310 / 24.220 / 24.250 / 26.220 / 26.260 / 26.300 / 26.310 / 31.310 / 31.320 / 31.350 / 40.300 / CONSTELLATION



Pistão P/ Compressor LK38 / LK39 / LP49 Ø88 mm

I Piston P/ Compressor LK38 / LK39 / LP49 Ø88 mm

Compressor Piston Ø88 mm

N.º FARJ: 95045-STD P / 010 P / 020 P

CONV. P: 81169 (KNORR) / P / COMPRESSORES KNORR

N.º: K000229 / K000275 / K001267 / K001268 / K003049 / K003053 / K011911 / K011969 / K029556 / II 15140 / II 15992 / II 37361 / II 37757 / II 37760 / II 38270 / K000275 R / II 38779 F / II 39077 F / II 39080 F / II 38210 AGR / II 38270 AGR

APLIC.: PERKINS: EL DETALLE AO 101(ARGENTINA) / AGRALE: MT 8.5 (MICRO ÔNIBUS) / VOLKSWAGEN: 6.90 / 7.90 / 7.90S / 7.100 / 7.110 / L.80 / 8.100 / 8.130 CO / 8.140 / 11.130 / 11.140 / 11.160 / 12.140 / 14.140 / 14.150 / 14.170 / 14.200 / 16.180 CO / 16.200 / 16.210 CO / 8.140 / 8.150 / L80 / 13.180 / 15.180 / 16.210 CO / 17.210 / 17.300 / L / P94 / L / LK113 / T / R114 / T / R / K124



Pistão P/ Compressor Ø90 mm
I Piston del Compressor Ø90 mm
Compressor Piston Ø90 mm

N.º FARJ: 48225-STD P / 010 P / 020 P

CONV. P: 000 130 11 17 (MERCEDES BENZ) / 411 042 629 2

(SÓ PISTÃO) (WABCO) / 411 034 531 0 (WABCO)

APLIC.: MERCEDES BENZ: L / LK 1519 / LS 1519 / LS 1520 / LS 1524 / 1525 / L / LK1520 / LG 1819 / LS1924 / 1924 A / LS1929 / LS1932 / 1933 / 1934 / L / LB / LK 2219 / L / LB / LK 2220 / OH 1419 / OH 1420 / OH1517 / OH 1518 / 0370 R / RS - 0370 RSD / 0371 R / RS / L / LK 1519 / LS 1519 / LS 1520 / LS 1524 / 1525 / L / LK1520 / LG 1819 / LS1924 / 1924 A / LS1929 / LS1932 / 1933 / 1934 / L / LB / LK 2219 / L / LB / LK 2220 / OH 1419 / OH 1420 / OH1517 / OH 1518 / 0370 R / RS - 0370 RSD / 0371 R / RS / RSD / 0371 U / 0 371 UP / L / LK 1519 / LS 1519 / LG 1819 / L / LB / LK 2219 / 0355 / 0364 / 0365



Pistão P/ Compressor 2 Cil LK 4936 Ø86 mm | Piston P/ Compressor LK 4936 Ø86 mm | Compressor Piston LK 4936 Ø86 mm
 N.º FARJ: 47755-STD / 010 / 020
 CONV. P.: K041490 (SÓ PISTÃO 020) (KNORR) / K001126 (KNORR) / K022263 (KNORR) / K009581 (KNORR) / K024410N00 (KNORR) / SEB 22547 (SÓ PISTÃO 020) (KNORR)
 APLIC.: IVECO: STRALIS / SCANIA: CAMINHÕES SÉRIE P / G / R (2009...) / F 230 / G 380 / 420 / 440 / 470 / K 270 / 310 / 340 / 380 / 420 / ÔNIBUS SÉRIE F / K (2009...) / P 230 / 270 / 310 / 340 / 420 / R 420 / 440 / 470 / 500 / 580



Pistão P/ Compressor LK 3976 Ø92 mm | Piston P/ Compressor LK 3976 Ø92 mm | Ø92 mm LK 3976 Compressor Piston
 N.º FARJ: 47765-STD / 010 / 020
 CONV. P.: II 39529F0062 (SÓ PISTÃO 020) (KNORR) / K006982 (SÓ PISTÃO 020) (KNORR) / K 002580 (KNORR) / SEB 01579 (KNORR) / Y 004666 (KNORR)
 APLIC.: SCANIA: CAMINHÕES SÉRIE 4 / F / F 94 / P / R / T 114 / P / R / T 124



Jogo de Pistão Com Anéis Para Compressor 2 Cil Voith Ø 60 mm (STD) | Piston con Anillos para Compressor Voith 2 Cil Ø 60 mm (STD) | Ø 60 mm 2 Cyl Voith Compressor Piston with Rings (STD)
 N.º FARJ: 46455-0
 CONV. P.: MERCEDES BENZ: A457 130 21 15 / A457 130 26 15 / A457 130 27 15 / A457 130 37 15 / A457 130 45 15 / A457 130 49 15 / A457 130 55 15
 CONV. P.: COMPRESSOR VOITH LP 490
 APLIC.: MERCEDES BENZ: O 500 M / MA / O 500 R / O 500 U / UA / AXOR (MOTORES OM457)

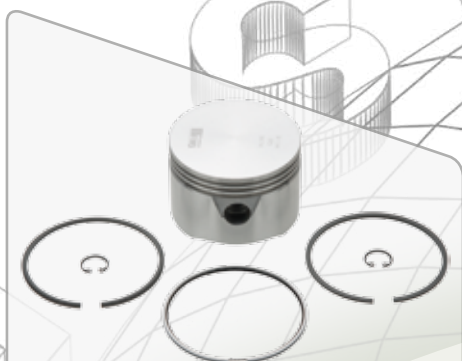

Jogo de Pistão Com Anéis Para Compressor 2 Cil Voith Ø 92 mm (STD) | Piston con Anillos para Compressor Voith 2 Cil Ø 92 mm (STD) | Ø 92 mm 2 Cyl Voith Compressor Piston with Rings (STD)
 N.º FARJ: 46465-0
 CONV. P.: MERCEDES BENZ: A457 130 21 15 / A457 130 26 15 / A457 130 27 15 / A457 130 37 15 / A457 130 45 15 / A457 130 49 15 / A457 130 55 15
 CONV. P.: VOITH: LP 490
 APLIC.: MERCEDES BENZ: O 500 M / MA / O 500 R / O 500 U / UA / AXOR (MOTORES OM457)



Jogo de Pistão Com Anéis para Compressor Ø 100 mm Actros/Evobus/Voith (STD) | Juego de Pistón + Anillo del Compressor Ø 100 mm Actros/Evobus/Voith (STD) | Actros/Evobus/Voith Compressor Ø 100 mm Piston+Ring (STD)
 N.º FARJ: 47195-STD
 CONV. P.: 541 130 01 08 (MERCEDES BENZ) / 541 130 36 19 (MERCEDES BENZ) / LP 700 (VOITH)
 APLIC.: MERCEDES BENZ: OM501 / OM502 / V6/V8 ENGINE
 MERCEDES BENZ: VOITH COMPRESSOR LP700 / 3 CYLINDERS / OM457



Jogo Pistão C / Anéis P/ Comp Voith 3Cil Ø100 (STD) P/ Biela Larga | Juego de Pistón + Anillo del Compressor Ø100 mm (STD) Biela Larga | Compressor Ø100 mm Piston+Ring (STD) Large Connecting Rod
 N.º FARJ: 47195-STD / 2
 CONV. P.: 541 130 01 08 (MERCEDES BENZ) / LP 700 (VOITH)
 APLIC.: MERCEDES BENZ: OM501 / OM502 / V6 / V8 ENGINE / MERCEDES BENZ: VOITH COMPRESSOR LP700 / 3 CYLINDERS / OM457



Jogo de Anéis P/ Pistão do Compressor 2 Cil Voith Ø60 mm (STD) | Juego de Anillos P/ Compressor Voith 2 Cil Ø60 mm (STD) | Ø60 mm 2 Cyl Voith Compressor Rings Kit (STD)
 N.º FARJ: 48005-STD
 CONV. P.: LP 490 (VOITH)
 APLIC.: MERCEDES BENZ: O 500 M / MA / O 500 R / O 500 U / UA / AXOR (MOTORES OM457)



Jogo de Anéis P/ Pistão do Compressor 2 Cil Voith Ø92 mm (STD) | Juego de Anillos P/ Compressor Voith 2 Cil Ø92 mm (STD) | Ø92 mm 2 Cyl Voith Compressor Rings Kit (STD)
 N.º FARJ: 48015-STD
 CONV. P.: LP 490 (VOITH)
 APLIC.: MERCEDES BENZ: O 500 M / MA / O 500 R / O 500 U / UA / AXOR (MOTORES OM457)



Jogo de Anéis P/ Pistão do Compressor Ø100 mm Actros / Evobus / Voith | Juego de Anillos P/ Piston del Compressor Ø100 mm Actros / Evobus / Voith | Actros / Evobus / Voith Compressor Ø100 mm Piston Rings
 N.º FARJ: 48025-STD / 010 / 020
 CONV. P.: 541 130 01 08 (SÓ ANÉIS) (MERCEDES BENZ) / 541 130 36 19 (SÓ ANÉIS) (MERCEDES BENZ) / LP 700 (VOITH)
 APLIC.: MERCEDES BENZ: OM501 / OM502 / V6 / V8 ENGINE / MERCEDES BENZ: VOITH COMPRESSOR LP700 / 3 CYLINDERS / OM457



Jogo de Anéis P/ Compressor Mono LK 15 Ø75 mm

I Anillos P/ Compressor LK 15 Ø75 mm | Compressor
Piston Rings LK 15 Ø75 mm

N.º FARJ: 95285-010 / 020

CONV. P: 001 131 08 11 (MERCEDES BENZ) / II 151760063 (KNORR) / K001762 (KNORR) / K002155 (KNORR) / K003394 (KNORR) / K009012 (KNORR) / K033395 (KNORR) / I 88770 R (KNORR)

APLIC.: AGRAL: MOTOR DEUTZ / IVECO: DAILY 70C16HD / MWM: SPRINT 4 CILINDROS / VOLKSWAGEN: 5.140 DELIVERY / 8.150 E (DEDALUS / DELIVERY) / 9.160 E (DEDALUS) / JOHN DEERE: IMPLEMENTOS AGRÍCOLAS / MERCEDES BENZ: 712 E / LO 712 / LO 914 / LO 812 EURO II 1214 / 1214 K / 1218 / 1414 / 1414 K / 1418 / L 1218 / L 1414 / L1418 / L 1418 E / L1614 / L 1618 / L 1620 / L2314 / L 2318 / LB 2318 / LK 1214 / LK 1418 / LK 1618 / LK 1620 / OH 1318 / OH 1418 / TODOS OS VEÍCULOS MBB COM MOTOR OM-366 (93 / ...)

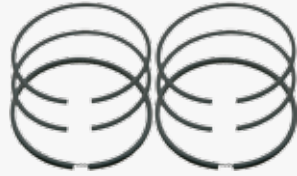

Jogo de Anéis P/ Compressor Iveco Eurotech

Ø82 mm | Anillos P/ Piston del Compressor Ø82 mm | Compressor Piston Rings Ø82 mm

N.º FARJ: 95315-010 / 020

CONV. P: 93162117 (IVECO) / K011772 (SÓ ANEL) (KNORR) / ACX83A (KNORR) / ACX83D (KNORR) / ACX80AA (KNORR) / ACX82A (KNORR) / ACX82B (KNORR) / K007254 (KNORR) / 500310903 (KNORR)

APLIC.: IVECO: EUROTECH / EUROTRAKKER

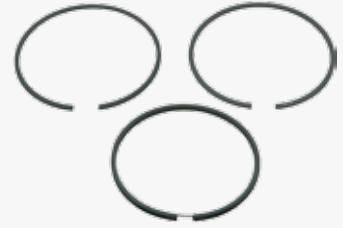

Jogo de Anéis P/ Pistão Compressor LK 4936 Ø86 mm

I Anillos P/ Piston del Compressor LK 4936 Ø86 mm

I Compressor Piston Rings LK 4936 Ø86 mm

N.º FARJ: 95265-010 / 020

CONV. P: K001126 (KNORR) / K009581 (KNORR) / K022263 (KNORR) / K024410N00 (KNORR)

APLIC.: IVECO: STRALIS / SCANIA: CAMINHÕES SÉRIE P / G / R (2009...) / F 230 / G 380 / 420 / 440 / 470 / K 270 / 310 / 340 / 380 / 420 / ÔNIBUS SÉRIE F / K (2009...) / P 230 / 270 / 310 / 340 / 420 / R 420 / 440 / 470 / 500 / 580



Jogo de Anéis P/ Compressor OM355 / BR400 Ø90 mm

I Anillos P/ Piston del Compressor OM355 / BR400 Ø90 mm | Compressor Piston Rings OM355 / BR400 Ø90 mm

N.º FARJ: 95335-010 / 020

CONV. P: 000 131 80 11 (KNORR) / 411 042 001 2 (WABCO) / P / COMPRESSOR: 475 130 01 15 R (KNORR)

APLIC.: MERCEDES BENZ: L / LK 1519 / LS 1519 / LS 1520 / LS 1524 / 1525 / L / LK1520 / LG 1819 / LS1924 / 1924 A / LS1929 / LS1932 / 1933 / 1934 / L / LB / LK 2219 / L / LB / LK 2220 / OH 1419 / OH 1420 / OH1517 / OH 1518 / O370 R / RS - O370 RSD / O371 R / RS / RSD / O371 U / O 371 UP / L / LK 1519 / LS 1519 / LG 1819 / L / LB / LK 2219 / O355 / O364 / O365



Jogo de Anéis P/ Compressor HOLSET SS296 / QE296

Ø92 mm | Anillos P/ Piston del Compressor HOLSET SS296 / QE296 Ø92 mm | Compressor Piston Rings HOLSET SS296 / QE296 Ø92 mm

N.º FARJ: 95325-010 / 020

CONV. P: 3803932 (SOMENTE ANÉIS) (CUMMINS) / P / CONJUNTO N.º: 3018534 (CUMMINS) / P / CONJUNTO N.º: 3558006 (CUMMINS)

APLIC.: FORD: CARGO 8140 / 1215 / 1415 / 1422 / 1617 / 1622 / VOLKSWAGEN: 12.170 BT / 14.170 BT / 16.170 BT / FORD: CARGO 2422 (... / DEZ 93) / 2422 / 2425 / 2630 (6X4) / 3224 / 3530 / 4030 / CARGO MIXER 2422 / 2425 (6X4) / VOLKSWAGEN: 14.210 / 14.220 / 16.210 / 16.220 / 16.300 / 24.220 (... / DEZ 93) / 24.220 (6X4) - 24.250 (8X4) / 35.300

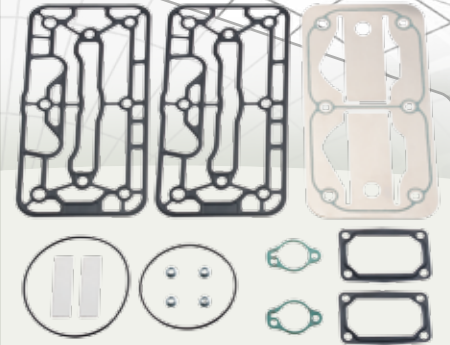

Jogo de Reparo P/ Cabeçote Compressor 02 Cil

Ø92 mm LK4954 | Juego de Reparación P/ Cabezal del Compressor 02 Cyl Ø92 mm LK4954 | Compressor Cylinderhead Repair Kit (Ø92 mm / LK4954)

N.º FARJ: 47225-2

CONV. P: 22352649 (VOLVO) / P / COMPRESSOR: K017528 (KNORR) / P / COMPRESSOR: 21101027 (VOLVO)

APLIC.: VOLVO: B7 / B9 / B9R

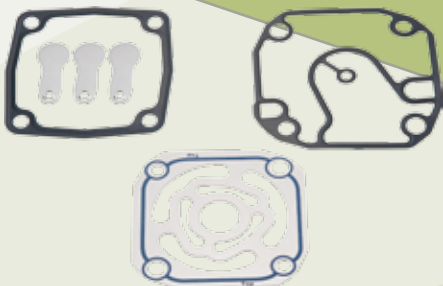

Jogo de Reparo Cabeçote para Compressor Ø 100 mm Actros / Evobus

I Juego de Reparación para el Cabezal del Compressor Ø 100 mm Actros / Evobus | Actros / Evobus Compressor Cylinderhead Repair Kit Ø 100 mm

N.º FARJ: 47185-2

CONV. P/ MBB N.º: 541 131 07 19 / 541 131 09 19 / 541 131 12 19

APLIC.: MERCEDES BENZ: OM501 / OM502 / V6 / V8 ENGINE

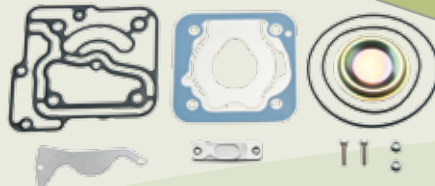

Jogo de Reparo Cabeçote para Compressor Ø 85 mm Evobus

I Juego de Reparación para el Cabezal del Compressor Ø 85 mm Evobus | Evobus Compressor Cylinderhead Repair Kit Ø 85 mm

N.º FARJ: 47205-2

CONV. P: COMPRESSOR WABCO N.º: 512 352 001 0 / 512 352 002 0 / 512 352 025 0

APLIC.: MERCEDES BENZ: EVOBUS / CITARO 0-530N

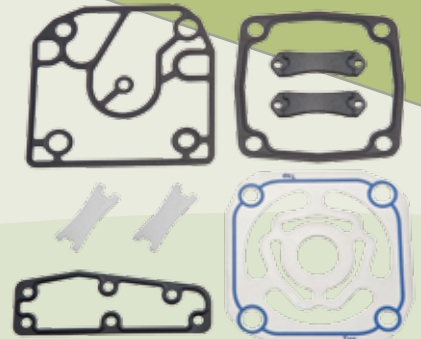

Jogo de Reparo Cabeçote para Compressor Ø 100 mm Actros / Evobus Euro 4-5

I Juego de Reparación para el Cabezal del Compressor Ø 100 mm Actros / Evobus | Euro Actros / Evobus Compressor Cylinderhead Repair Kit Ø 100 mm

N.º FARJ: 47215-2

CONV. P/ MBB N.º: 541 130 36 19

APLIC.: MERCEDES BENZ: ACTROS / EVOBUS / OM508 / V8 ENGINE / EURO 4-5

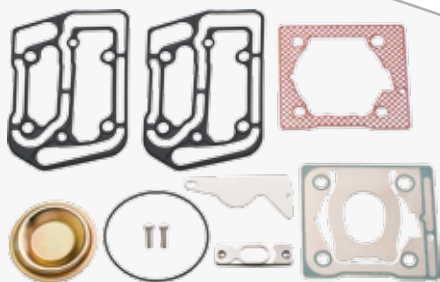

Jogo de Reparo Para Cabeçote Compressor Ø 75 mm | Juego de Reparación para Cabezal del Compressor Ø 75 mm | Compressor Cylinderhead Repair Kit Ø 75 mm

N.º FARJ: 46435-2
 CONV. P/ COMPR. WABCO: 911 154 500 0 / 911 154 518 0
 CONV. P/ COMPRESSOR CAT: 224-0003
 APLIC.: 12H / SÉRIE B / ISB 4 E 6 CILINDROS

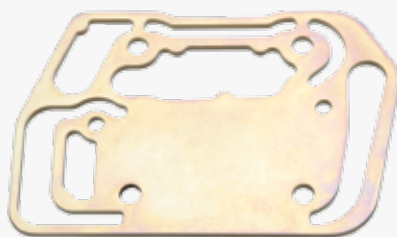

Placa Intermediária Para Cabeçote Compressor Ø 75 MM | Placa Intermediária Para Cabeçote Compressor Ø 75 MM | Intermediate Plate for Compressor Ø 75 MM

N.º FARJ: 46435-5
 CONV. P/ COMPR. WABCO: 911 154 500 0 / 911 154 518 0
 CONV. P/ COMPRESSOR CAT: 224-0003
 APLIC.: CATERPILLAR: 12H / CUMMINS: SÉRIE B / ISB 4 E 6 CILINDROS

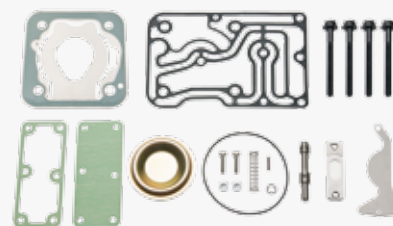

Jogo de Reparo Completo C / Descarregador P/ Compressor Mono Ø85 mm (Iveco Stralis) | Juego de Reparación P/ Compressor | Compressor Cylinderhead Complete Repair Kit

N.º FARJ: 94715-2C
 CONV. P/: 412 352 005 2 (WABCO) / 412 352 008 0 (WABCO) / 912 116 000 0 (WABCO)
 APLIC.: IVECO STRALIS / TRAKKER / EUROTECH / EUROSTAR

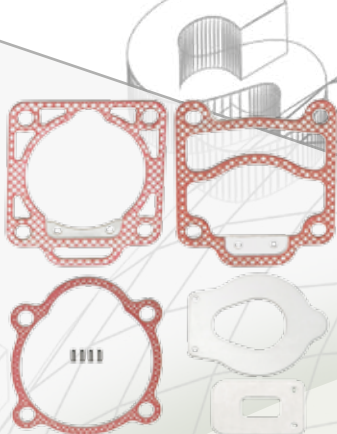

Jogo de Reparo Parcial P/ Compressor Mono Ø66,70 mm (TVS Indiano) | Juego de Reparación Parcial P/ el Compressor Ø66,70 mm | Compressor Cylinderhead Partial Repair Kit - Ø66,70 mm

N.º FARJ: 47895-2
 CONV. P/: 912 970 920 2 (WABCO) / 5255793 (CUMMINS) / 912 970 001 0 (WABCO)
 APLIC.: VW / MAN 15190

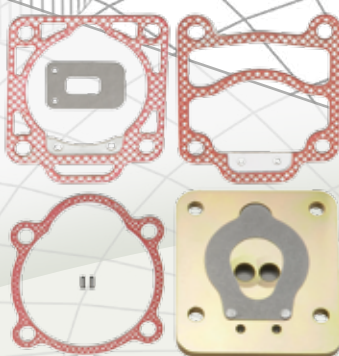

Válvula de Láminas Completa Para Compressor Mono Ø 66,70 mm (TVS Indiano) | Válvula de Láminas Completa del Compressor Ø 66,70 mm (TVS Índio) | Compressor Cylinderhead Complete Flap Valve Ø 88 mm (TVS Indian)

N.º FARJ: 47895-8
 CONV. P/: 912 970 920 2 (WABCO) / PARA COMPRESSOR N.º: 5255793 (CUMMINS) / PARA COMPRESSOR N.º: 912 970 001 0 (WABCO)
 APLIC.: VW / MAN: 15190

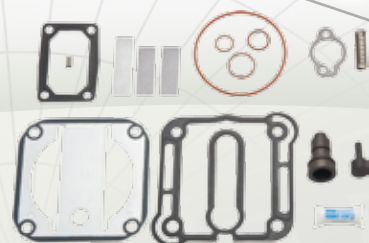

Jogo de Reparo P/ Cabeçote Compressor K Mono LK 3976 Ø92 mm (Scania) | Juego de Reparación P/ Cabecal del Compressor LK 3976 Ø92 mm | Compressor Cylinderhead Repair Kit - LK 3976 Ø92 mm

N.º FARJ: 94025-2
 CONV. P/: COMPRESSORES N.º: K 002580 (KNORR) / Y 004666 (KNORR) / SEB 01579 (KNORR) / SEB 01579 / 0069 (KNORR)
 APLIC.: SCANIA CAMINHÕES SÉRIE 4 / F / F 94 / P / R / T 114 / P / R / T 124

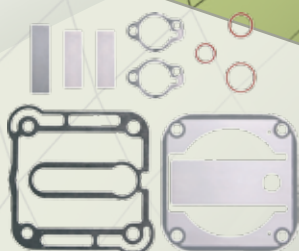

Jogo de Reparo Parcial P/ Cabeçote Compressor K Mono LK 3976 Ø92 mm (Scania) | Juego de Reparación Parcial P/ Cabecal del Compressor LK 3976 Ø92 mm | Compressor Cylinderhead Partial Repair Kit - LK 3976 Ø92 mm

N.º FARJ: 94025-2 F
 CONV. P/: FARJ - LINHA F (FARJ) / K 002580 (KNORR) / Y 004666 (KNORR) / SEB 01579 (KNORR) / SEB 01579 / 0069 (KNORR)
 APLIC.: SCANIA: CAMINHÕES SÉRIE 4 / F / F 94 / P / R / T 114 / P / R / T 124



Jogo de Reparo Parcial P/ Cabeçote Compressor Mono LK 3976 Ø92 mm (VW / Volvo) | Juego de Reparación Parcial P/ Cabecal del Compressor LK 3976 Ø92 mm | Compressor Cylinderhead Partial Repair Kit - LK 3976 Ø92 mm

N.º FARJ: 48175-2 F
 CONV. P/: FARJ - LINHA F (FARJ) / K0071480069 (KNORR) / K 006559 (KNORR) / K 017131 (KNORR) / K 025538 (KNORR) / K013812R (KNORR)
 APLIC.: VOLKSWAGEN: CONSTELLATION - / 19370 E / 25.370 E / 31.370 E / MWM: 7.2 ELETRÔNICO / VOLVO: VM 310 ELETRÔNICO / MERCEDES BENZ: 1728 / 2423B / 2428 / ATEGO 1315 / 1418 / 1518 / ATEGO 1718 / 1725 / 1728 / AXOR 1933 / 2428 / 2533 / AXOR 2825 / 2831 / 0500U / OF1417 / OF1417E / OF1418 / OF1722

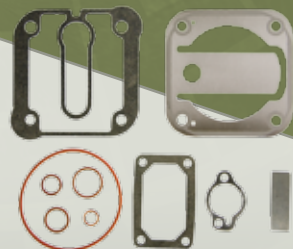

Jogo de Reparo Parcial P/ Compressor K Mono Ø80 mm (LK 3833 / LK 3863) | Juego de Reparación Parcial P/ Compressor Ø80 mm (LK 3833 / LK 3863) | Compressor Cylinderhead Partial Repair Kit Ø80 mm (LK 3833 / LK 3863)

N.º FARJ: 94275-2 F
 CONV. P/: 2T 0198389 (VOLKSWAGEN) / FARJ - LINHA F (FARJ) / K 0013890069 (KNORR) / K001389 (KNORR) / K01837101 (KNORR) / 2R0100759B (VOLKSWAGEN) / K002974 TU (KNORR) / SEB 22459 (KNORR) / SEB 22461 (KNORR)
 APLIC.: FORD: CARGO 815 (MAIO / 2002...) / CARGO 915 (2006...) / VOLKSWAGEN: 8.150E / 8.150E / 8.150E OD MICRO BUS / 8.150 FEB / 9.150E OD MICRO BUS / 9.160E OD MICRO BUS / 13.170E / 13.170E / 15.170E / 15.170E / 15.190E / 17.250E / 17.260 FEB / 23.250E

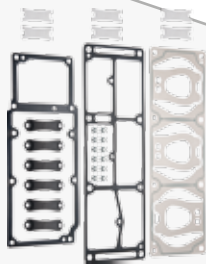

Jogo de Reparo Cabeçote para Compressor Ø 100 mm Voith 3 Cil LP700 | Juego de Reparación para el Cabezal del Compresor Ø 100 mm Voith 3 Cil | LP700 Compressor Cylinderhead Repair Kit Ø 100 mm
 N.º FARJ: 46445-2
 CONV. P: A 457 130 59 15 (MERCEDES BENZ) / LP 700 (VOITH)
 APLIC.: MERCEDES BENZ: O 500 M / MA / O 500 R / O 500 U / UA / AXOR (MOTORES OM457)



Cj APU Global (ZB 4810) | APU Global (ZB 4810) | APU Global (ZB 4810)
 N.º FARJ: 46275-191
 CONV. P / KNORR N.º: K035723 / K061022 / K083577
 CONV. P / MBB N.º: 002 431 77 15 / 958 431 02 15
 APLIC.: LINHA MERCEDES BENZ - O 500 - TODOS / ATEGO 1315 / 1418 / ATEGO 1518 / 1718 / AXOR 2425 / 2533 / OF 1319 / 1418 / OF 1519 / 1722 / OH 1518



Cj APU Global (ZB 4805) | APU Global (ZB 4805) | APU Global (ZB 4805)
 N.º FARJ: 96935-127
 CONV. P / KNORR N.º: K004505
 CONV. P / MBB N.º: 002 431 31 15
 APLIC.: LINHA MERCEDES BENZ - ATEGO 1315 / 1418 / 1815 / ATEGO 1718 / 1725 / 2425 / AXOR 1933S / 2035 / 2035 / AXOR 2040 / 2040S / 2044 / AXOR 2533 / 2540 / 2540S / AXOR 2544 / 2544S / 2640 / AXOR 2644 / 2644S / 2825 / AXOR 3340 / 3340S 3344 / AXOR 4140 / 4144



Cj Válvula de Proteção P/ APU Global (Tipo AE 48) | Válvula de Protección P/ APU Global (AE48) | Global APU Protection Valve (AE48)
 N.º FARJ: 47555-291
 CONV. P: K014440 (KNORR)
 APLIC.: MERCEDES BENZ: O500RS



Cj Válvula de Proteção P/ APU Global (Tipo AE 48) | Válvula de Protección P/ APU Global (AE48) | Global APU Protection Valve (AE48)
 N.º FARJ: 47545-286
 CONV. P: 003 431 97 06 (MERCEDES BENZ) / K002435 (KNORR)
 APLIC.: MERCEDES BENZ: ATEGO 1315 / 1418 / 1815 / ATEGO 1718 / 1725 / 2425 / AXOR 1933S / 2035 / 2035 / AXOR 2040 / 2040S / 2044 / AXOR 2533 / 2540 / 2540S / AXOR 2544 / 2544S / 2640 / AXOR 2644 / 2644S / 2825 / AXOR 3340 / 3340S 3344 / AXOR 4140 / 4144



Cj Secador de Ar Para Iveco (LA62...) | Secador de Aire Para Iveco (LA62...) | Air Dryer for Iveco (LA62...)
 N.º FARJ: 46845-229
 CONV. P / KNORR N.º: I119483 / K001392
 CONV. P / IVECO N.º: 41017239 / 50310619 / 8137622
 APLIC.: LINHA IVECO- EUROTECH MP 450 E 37 / EURO CARGO 120 E 15 / EURO CARGO 150 E 18 / EURO CARGO 160 E 21 / EURO CARGO TECTOR ELETRÔNICO / EURO TRAKKER MP 450 E 37 HT / TODOS OS VEÍCULOS MÉDIOS E PESADOS



Cj S e c a d o r d e A r P / A P U | S e c a d o r d e A i r e | A i r D r y e r
 N.º FARJ: 47085-260
 CONV. P: 1441751 (SCANIA) / 432 410 010 0 (WABCO) / 432 410 081 0 (WABCO) / 432 410 083 0 (WABCO)
 APLIC.: F 94 / K 124 (4 X 2) E (6 X 2) / L / K / P 94 / P114 / 124 (4 X 2) / P124 (6 X 2) / R114 (4 X 2) E (6 X 2) / R124 (4 X 2), (6 X 2) E (6 X 4) / T114 (4 X 2) E (6 X 4) / T124 (4 X 2) E (6 X 4)



Cj S e c a d o r d e A r P / A P U G l o b a l L A 9 0 2 0 | S e c a d o r d e A i r e L A 9 0 2 0 | A i r D r y e r L A 9 0 2 0
 N.º FARJ: 47925-300
 CONV. P: 000 430 78 15 (MERCEDES BENZ) / K004502 (KNORR)
 APLIC.: MERCEDES BENZ: ATEGO 1315 / 1418 / 1815 / ATEGO 1718 / 1725 / 2425 / AXOR 1933S / 2035 / 2035 / AXOR 2040 / 2040S / 2044 / AXOR 2533 / 2540 / 2540S / AXOR 2544 / 2544S / 2640 / AXOR 2644 / 2644S / 2825 / AXOR 3340 / 3340S 3344 / AXOR 4140 / 4144 / MERCEDES BENZ: O 500 - TODOS / ATEGO 1315 / 1418 / ATEGO 1518 / 1718 / AXOR 2425 / 2533 / OF 1319 / 1418 / OF 1519 / 1722 / OH 1518



Cj S e c a d o r d e A r P / V o l v o (L A 8 2 . . .) | S e c a d o r d e A i r e P / V o l v o (L A 8 2 . . .) | A i r D r y e r f o r V o l v o (L A 8 2 . . .)
 N.º FARJ: 48185-307
 CONV. P: 20409515 (VOLVO) / 20558297 (VOLVO) / I139752F (KNORR) / K003243 (KNORR) / K005023 (KNORR) / K005024 (KNORR)
 APLIC.: VOLVO: FH / NH / F / FL 6 / F / FE / FL / FM 7 / FH / FM / FMX / NH 9 / 10 / 11 / 12 / 13 / 16 / FH 12 (1993-2012) / FH 16 (1993-2012) / FM 10 / FM 12 (1998-2001) / NH 12 / BR



Cj Secador de Ar Haldex (Scania) | Secador de Aire Haldex (Scania) | Haldex Air Dryer
 N.º FARJ: 47115-263
 CONV. P.: 1354874 (SCANIA) / 1387553 (SCANIA) / 78985 (HALDEX)
 APLIC.: SCANIA: 4-SERIES / 94 / 114 / 124 / 144 / 164



Cj Secador de Ar Haldex (Volvo) | Secador de Aire Haldex (Volvo) | Haldex Air Dryer
 N.º FARJ: 47125-264
 CONV. P.: 20393894 (VOLVO) / 78990 (HALDEX)
 APLIC.: VOLVO: FH / FM / FMX / NH 9 / 10 / 11 / 12 / 13 / 16 / FH 12 (1998-2005) / FH 16 (1998-2006) / FM 9 (2001-2005) / FM 10 / FM 12 (1998-2005) / F / FL 6 / F / FE / FL / FM 7 / FL 6 / 7 / F / FL / N / NL 10 / 12 / 16 / FL 10 / 12 / B10 / 12 (TD / THD ENGINE) / B5 / 6 / 7 / B7 L / DD / B7R / B7R (CHASSIS 1-9999)



Caixa Controladora P/ Secador Haldex (Scania) | Caja de Control P/ Secador de Aire | Black Box for Air Drier
 N.º FARJ: 47095-261
 CONV. P.: 1431537 (SCANIA) / 87347S (HALDEX) / 87348S (HALDEX) / P / SECADOR N.º: 78985 (HALDEX)
 APLIC.: SCANIA: 4 SERIES



Caixa Controladora P/ Secador Haldex (Volvo) | Caja de Control P/ Secador de Aire | Black Box for Air Drier
 N.º FARJ: 47105-262
 CONV. P.: 3093580 (VOLVO) / 3098322 (VOLVO) / 78703 / 78703S (HALDEX) / 78717S (HALDEX) / P / SECADOR N.º: 78990 (HALDEX)
 APLIC.: VOLVO: BUS 9 / 12 / 13 (D / DH ENGINE) / BUS B 10 / 12 (TD / THD ENGINE) / BUS B 5 / 6 / 7 / F / FL 6 / F / FE / FL / FM 7 / FH / FM / FMX / NH 9 / 10 / 11 / 12 / 13 / 16



Bobina Para Consep | Bobina Para Consep | Consep Coil
 N.º FARJ: 45805-0
 CONV. P.: HALDEX N.º: B20154
 APLIC.: VOLVO: TODOS OS ÔNIBUS / SCANIA: TODOS OS ÔNIBUS E CAMINHÕES / MERCEDES BENZ: ÔNIBUS O 500 E O 400 / VOLKSWAGEN: TODOS OS MICRO-ÔNIBUS E / VEÍCULOS COM MOTOR ELETRÔNICO



Prato para Secador de Ar LA6710 / LA8271 (MBB / Volvo) | Plato para Secador de Aire LA 6710 / LA8271 | LA6710 LA8271 Air Dryer Plate
 N.º FARJ: 48475-0
 CONV. P.: B78290 (KNORR) PARA SECADOR KNORR
 N.º: II16149 / II19483 / II36256 / K004386 / K005022 / K005023 / K005024 / K005025 / K005452 / K012570 / K033948 / K038357 / K043651 / K049045 / II39751F / II39752F / K0032423 / K003244 / K004387S
 APLIC.: VOLVO B10M / B10R / B12 / FH12 / FM10 / FM12 /

NH12 / NL10 / NL12 / AGRAL VOLARE / IVECO CAVALINO 450E32 / EUROGARGO 120E15 / EUROGARGO 150E18 / EUROGARGO 160E21 / EUROGARGO 160E23 / EUROGARGO 170E21 / EUROGARGO 170E22 / EUROGARGO 200E37 / EUROGARGO 230E22 / EUROGARGO 320E18 / EUROGARGO TECTOR ELETRÔNICO / EUROTECH MP 450E37 / EUROTRAKKER MP 450E37 / TODOS VEÍCULOS MÉDIOS E PESADOS / FORD C1317E / C1517E / C1717E / C2422E / C2428E / C2622E / C2628E / C2932E / C4532E / C6332E / C815E / VOLKSWAGEN 5150 / 8160 / 9160E (DEDALUS) / 10160 / 15190 OD / 17230 OD / 17230 WORKER / 17240 OT / 17260 E OT / 18310 OT / 18310 E OT / 23230 WORKER / ÔNIBUS (2005...)



Prato para Secador de Ar LA8124 (Iveco) | Plato para Secador de Aire LA 8124 | LA8124 Air Dryer Plate
 N.º FARJ: 48455-0
 CONV. P.: PARA SECADOR N.º: II40554F (KNORR) PARA SECADOR N.º: K039120N50 (KNORR)
 APLIC.: IVECO: STRALIS



Guia da Descarga Para Secador de Ar | Guía de Descarga para Secador de Aire | Air Dryer Discharge Guide
 N.º FARJ: 48505-0
 CONV. P.: 432 410 552 2 (WABCO) 432 410 552 4 (WABCO) PARA SECADOR (WABCO) N.º: 432 410 014 0 / 432 410 015 0 / 432 410 016 0 / 432 410 017 0 / 432 410 064 0 / 432 410 096 0 / 432 410 097 0 / 432 410 098 0 / 432 410 099 0 / 432 410 132 0 / 432 410 142 0 / 432 420 022 0 / 884 057 021 0 / 884 058 416 0 / 884 503 142 0 / 884 503 264 0 / 884 503 358 0 / 884 503 376 0 / 884 503 507 0 / 884 503

694 0 / 932 400 003 0 / 932 400 007 0 / 932 400 008 0
 APLIC.: MERCEDES BENZ 1214 K / 1215 C / 1218 R / 1418 / 1418 EL / 1720 / 1720 K / 1723 / 1723 S / 2423 K / 2423 B / L1218 / L1418 R / L1620 / L1620 R / L1622 / LK1418 / LK 1620 (1996...) / LS1632 (1999...) / OF1620 PLUS (1997...) / OF1721 / OH1421 L / OH1621 L / OH1628 L / O400 / O400 RSD / VOLKSWAGEN ÔNIBUS (MOTOR DIANTEIRO) / CAMINHÕES (2003...) / L80 / 5140 / 8120 OD / 8150E OD / 9150 OD / 9150E OD / 13180E / 15150E OD / 17250E / 17260E / 18310 OT / 18320 OT / 19320 CONSTELLATION / 19320E / 19350E / 19360E / 24250E / 24260E / 25320E / 25350E / 25370 / 26260E / 31320E / 31350E / FORD C1722 / C1730 / C2421 / C2422 (6X2) (6X4) / C2622 / C2626 / C2631 / C2831 / C3222 / C4031 / C4331 / C5031 / VOLVO VM 17 / VM 23 / VM 210 / VM 260 / AGRAL VOLARE A8 7320 / VOLARE W8 7900 / 7000 / 7500 / 8500 / MICRO ÔNIBUS / FURGAVAN 8000 / 8000E-MEC



Jogo de Reparo Para Secador De Ar De APU (MBB-BRT) | Juego de Reparación para el Secador de Aire del APU | APU Air Dryer Repair Kit
 N.º FARJ: 48525-2
 CONV. P.: MERCEDES BENZ PARA SECADOR N.º: 000 430 29 15 / WABCO 932 400 000 2 / 932 400 005 0
 APLIC.: MERCEDES BENZ O500 - BRT / ATEGO / ECONIC / ACTROS / AXOR / ANTOS / AROCS



Cj Camara Atuadora Freio Mola 24 / 30 (rosca M16x1,5) | Câmara de Freno 24 / 30 (M16x1,5) | Spring Brake 24 / 30 (M16x1,5)

N.º FARJ: 47045-253

CONV. P/ 972100 (HALDEX) / 972400 (HALDEX) / SB 363 (MASTER) / SB 364 (MASTER) / SB410 (MASTER) / SB411 (MASTER) / SB412 (MASTER) / SB413 (MASTER)

APLIC.: AGRALE: ÔNIBUS MA-MT 15 TON. / IVECO:

EUROCARGO 6X2 3º EIXO / FORD: 26 TON / VOLVO: VM 17 TON / IVECO: STRALIS 6X2 3º EIXO / ÔNIBUS CC 170 E22



Cj Camara Atuadora Freio Mola 30/30 (rosca M16x1,5) | Câmara de Freno 30/30 (M16x1,5) | Spring Brake 30/30 (M16x1,5)

N.º FARJ: 2160.02

CONV. P/ HALDEX 964400 / 972200 / MASTER: SB519 / SB536 / SB546 / SB564 / SB576 / SB577 / SB578 / SB580

APLIC.: IVECO: EUROTECH / EUROTRAKKER / EUROCARGO (6 X 2) / RANDON: CARRETA (FREIO TUBELESS) / CARRETA E 3º EIXO / MERCEDES BENZ: 1313 A 2213 / 1316 / 1513 / 1516 / 1519 E 2219 (ADAPTAÇÃO) / CARRETA (1997...)



Cj Camara Atuadora Freio Mola 30 / 30 (rosca Voss M22 X 1,5) | Câmara de Freno 30 / 30 (M22 x 1,5) | Spring Brake 30 / 30 (M22 x 1,5)

N.º FARJ: 46985-248

APLIC.: .. TODOS REBOQUES E / SEMI-REBOQUES 3º EIXO



Cj Câmara Tristop Baioneta - Truck - Rosca M22 Voss / Tipo 16 / 24 P/ Freio a Disco | Câmara de Freno Bayoneta - Truck - Rosca M22 Voss / Tipo 16 / 24 | Bayonet Brake Chamber - Truck - Threaded M22 Voss / Type 16 / 24

N.º FARJ: 46855-230

CONV. P/ WABCO N.º: 925 464 004 0 / 925 464 005 0

CONV. P/ MBB N.º: 017 420 85 18 / 017 420 86 18

APLIC.: MERCEDES BENZ: 1938S / 1944S / LS1938



Cj Camara Tristop F - Tipo 24 / 24 Haste Longa (Rosca M16) | Câmara de Freno Tristop F - Tipo 24 / 24 Eje Largo (Rosca M16) | Tristop Brake Chamber F - Type 24 / 24 Long Rod (M16 Thread)

N.º FARJ: 46865-231

CONV. P/ WABCO N.º: 884 502 750 0

APLIC.: TODOS FABRICANTES DE REBOQUES / E SEMI-REBOQUES 3º EIXO



Cilindro P/ Câmara Tristop Baioneta (Tipo 30) | Cilindro P/ Câmara de Freno Bayoneta (Tipo 30) | Bayonet Brake Chamber Cylinder / Type 30

N.º FARJ: 47795-0

CONV. P/ 925 462 010 4 (WABCO) / P / CAMARAS N.º:

925 432 113 0 (WABCO) / 925 432 114 0 (WABCO) /

925 432 115 0 (WABCO) / 925 432 116 0 (WABCO) /

925 432 117 0 (WABCO) / 925 432 118 0 (WABCO) /

925 432 120 0 (WABCO) / 925 432 121 0 (WABCO) /

925 432 130 0 (WABCO) / 925 432 440 0 (WABCO)

APLIC.: ÔNIBUS NGS / K 94 / P 94 / P 94 (4X2) / F 113 HL /

K 113 / CL / TL / R 113 / R 113 (4X2) / R 113 (6X2) (6X4) / T

113 (4X2) / T 113 E (4X2) / T 113 H (4X2) / P 114 (4X2) (6X2)

/ R 114 (4X2) (6X4) / T 114 (4X2) (6X4) / K 124 (4X2) (6X2)

(8X2) / P 124 (4X2) (6X4) / R 124 (4X2) (6X2) (6X4) / T 124

(4X2) (6X2) (6X4) / R 143 (4X2) / T 143 (4X2)



Assento da Mola P/ Camara Tristop G Tipo 24 e 30 | Asiento del Resort P/ Camara Tristop Tipo G | G Tristop Chamber Seat Spring

N.º FARJ: 47605-0

CONV. P/ 425 446 250 4 (WABCO)

APLIC.: VOLVO: B7 / SCANIA: F94



Flange P/ Câmara Tristop Tipo F 24 / 30 (VW) | Flange P/ La Câmara Tristop Tipo F 24 / 30 (VW) | Tristop Cylinder Intermediate Flange (type F 24 / 30)

N.º FARJ: 47665-0

CONV. P/ 925 321 606 4 (WABCO) / P / CAMARA N.º: 884

503 067 0 (WABCO) / P / CAMARA N.º: 884 503 444 0

(WABCO) / P / CAMARA N.º: 884 503 555 0 (WABCO) / P /

CAMARA N.º: 884 503 556 0 (WABCO)

APLIC.: VOLKSWAGEN: CONSTELLATION 17.250 / 19.320

/ CONSTELLATION 19.370 (4X2) (6X2) / 18.310 TITAN

TRACTOR / (JAN / 02 À DEZ / 05) / TRACTOR (4X2) /

TRACTOR 17.220 / WORKER 17.220



Diafragma P/ Câmara Tristop 12 / 16 (Aba Grande) | Diafragma P/ La Câmara Tristop 12 / 16 | Tristop Cylinder Diaphragm (Type 12)

N.º FARJ: 47565-0

CONV. P/ 897 121 923 4 (WABCO) / P / CÂMARA: 925 324

812 0 (WABCO) / P / CÂMARA: 925 324 813 0 (WABCO)

APLIC.: MERCEDES BENZ: 712C / 914C / LO914



Diafragma P/ Câmara Dianteira Tipo 14 (Aba Grande) | Diafragma P/ la Câmara Delantera Tipo 14 | Diaphragm Cylinder (Type 14)

N.º FARJ: 47575-0

CONV. P/: 897 121 585 4 (WABCO) / P / CÂMARA: 423 514 001 0 (WABCO) / P / CÂMARA: 423 514 002 0 (WABCO)
 APLIC.: MERCEDES BENZ: 712C / 914C / L0914 / L0915



Diafragma P/ Cam Diant 24 / Tristop 24x24 / 24x30 (Raso) | Diafragma P/ el Camara Delantera 24 / Tristop 24x24 / 24x30 | Tristop Cylinder Diaphragm (Type 24)

N.º FARJ: 47585-0

CONV. P/: 897 120 535 4 (RASO) (WABCO)

APLIC.: VOLVO: EDC NL10 (4X2) (6X2) / EDC NL12 (4X2) (6X2) / NL10 (4X2) (6X2) / NL12 (4X2) (6X2) / FH / FM / NH13 / FH12 / NH10 / NH12 (4X2) / VM17 / VM23 / VM210 / VM260 / B7 / SCANIA: 4 SÉRIES / FORD: C2422 (6X2) (6X4) / C2425 (6X4) / C2622 / C2626 / MERCEDES BENZ: OH1621L / OH1625L / OH1628L / L1625 / 1630 / 1633 / L2318 / L2418 CARA CHATA / L / LB / LK2325 / L2635 / ATEGO 1728 / 2428 / OF1722 / O371UP / O400UP / O400UPA / LK2635 / LS1935 / LS1941 / LS2635 / VOLKSWAGEN: 16 180 CO / 16 210 CO / 17 210 CO / 17 240 OT / CONSTELLATION 19 320 / CONSTELLATION 19 370 / TRACTOR (4X2)



Diafragma Especial P/ Câmara Dianteira / Tristop / Baioneta Tipo 20 | Diafragma P/ la Câmara Delantera / Tristop / Bayoneta Tipo 20 | Tristop Cylinder Diaphragm (Type 20)

N.º FARJ: 48215-0

CONV. P/: KNORR C72336 / P / CAMARAS N.º: I76163 / I83438 / I84417 / I84647 / I86438 / I86526 / I86527 / I90233 / I90236 / I90238 / I90849 / I90850 / I131293 / I131294 / I138172 / I138173 / K015356 / K015358 / K015364 / K015365 / K015366 / K015367 / K015368 / K015369 / K015370 / K027298 / K027299 / K027300 / K027301 / K027302 / K027303 / K028359 / K028360 / K037234 / K048186 / K072074 / K072075 / K072090 / K072091 / K072092 / K072093 / I140310F / I140311F

APLIC.: DYNAPACK: COLHEITADEIRAS / SCANIA: B110 / L110 / LS110 / L111 / LK111 / LKS111 / LS111 / LK140 / LK141 / LKS141 / F112 / K112 / R112 / S112 / T112 / 113 TL / F113 / K113 / L113 / R113 / S113 / T113 / T142 /

CATERPILLAR: REPOSIÇÃO / IVECO: DAILY 70C16HD / MERCEDES BENZ: LS1625 / LS1924 / LS1924A / LS1929 / LS1932 / LS1933 / LS1934 / LS1935 / LS1941 / OF1618 / OF1620 / OH1418 / OH1421L / OH1621L / OH1625L / OH1635L / O370R / RS / RSD / O371R / RS / RSD / O371RSL / SRE / O371 U / UL / UP / OF1218 / OF1620 / 1723 / 2629 / L0809 / L0811 / L909 / L911 / L912 / 2423B / 2423K / 2428 / ATEGO 1315 / ATEGO 1418 / L1420 / L1620 / L1622 / L1634 / LS1634 / LK1620 / LK1634 / 1718AK / 1718K / 2423B / 2423K / 2726B / 2726K / O500 / O500M / O500R / RS / RSD / O500U / AXOR 1933 / 2035S / 2040S / AXOR 2535 / 2540S / AXOR 2640S / 2644S / AXOR 2831 / 3340 / 3344 / AXOR 4143 / 4144 / 1016 NEW ACCELO



Guarda-Pó de 01 Furo P/ Câmara Dianteira / Tristop / Baioneta | Guarda Polvo P/ la Camara Delantera / Tristop | Tristop Chamber Protector Rubber

N.º FARJ: 890.000

CONV. P/: 897 751 010 4 (WABCO) / P / CAMARA N.º: 423 104 003 0 (WABCO) / P / CAMARA N.º: 423 105 103 0 (WABCO) / P / CAMARA N.º: 423 105 450 0 (WABCO) / P / CAMARA N.º: 423 106 450 0 (WABCO) / P / CAMARA N.º: 423 114 001 0 (WABCO) / P / CAMARA N.º: 884 501 990 0 (WABCO) / P / CAMARA N.º: 885 502 313 0 (WABCO) / P /

CAMARA N.º: 925 320 ... 0 (WABCO) / P / CAMARA N.º: 925 321 ... 0 (WABCO) / P / CAMARA N.º: 925 324 ... 0 (WABCO) / P / CAMARA N.º: 925 325 ... 0 (WABCO) / P / CAMARA N.º: 925 328 ... 0 (WABCO) / P / CAMARA N.º: 925 430 ... 0 (WABCO) / P / CAMARA N.º: 925 431 ... 0 (WABCO)

APLIC.: FORD C4532E (...JAN / 07) / IVECO / STRALIS (6X4) - SET / 2007... / CAVALINO 180 E (MAIO / 2006...) / CAVALINO 450 E (MAIO / 2006...) / MERCEDES BENZ L / LK / LA / LAK / LS 1313 / 1316 / OF 1313 / L / LB / LK 2013 / 2014 / 2019 / 2213 / 2214 / 2216 / L / LB / LK 2217 / 2219 / 2220 / 2224 / 2225 / L / LB / LK 2314 / 2318 / 2325 / OH 1313 / 1314 / 1316 / 1317 / 1318 / 1419 / 1420 / L / LK / LS 1313 / 1316 / LA / LAK 1313 - OF 1313 (...JUNHO 83) / OF 1113 / 1114 / 1115 / 1314 / 1315 / LS 1314 / L / LK / LA / LAK 1314 / 1318 / 1414 / 1418 / L 2013 / 2014 (3º EIXO) / L / LK 1513 / 1514 / 1516 / 1517 / 1518 / 1614 / 1618 / 1625 / OH 1517 / 1518 / L / LK / LS 1519 / 1520 / LS 1524 / 1525 / 1625 / 1626 / 1630 / OF 1215 / 1315 / 1318 / OH 1520 / 1523 / L /

LK 1620 / OF 1620 PLUS / OF 1721 / L 1634 / LS 1634 / 2423 B / 2423 K / 2726 B / 2726 K / AXOR 2035 S / 2040 S / AXOR 2044 / 2535 / AXOR 2540 / 2644 S / AXOR 2640 S / AXOR 2831 / 3340 / AXOR 3344 / 4144 / L / LK1113 / 1114 / 1214 / LS1113 - OF113 / O 370 / O 371 RSD (EIXO AUXILIAR) / VEICULOS DE12 / 14 TON (1996...) / O 370 RSD / O 500 R / RSD / OH 1418 / L 1418 / OH 1521 / 1518 / OF 1618 / 1620 / 1621 / L 1618 / 1714 / L 1718 / 1725 / LS 1625 / LS 1940 / L / LB / LK 2325 / L 2318 / 2418 / L / LB / LK 2325 / L / LK / LS 2635 / O370 / 371 R / RS / OH1635 / O371U / LS1924 / 1929 / 1932 / LS1933 / 1934 / 1935 / SCANIA P93 H / F 94 / K 94 / L 94 (4X2) / K 113 / CL / TL / R 113 (4X2) (6X2) / T 113 (4X2) (6X2) / P 114 (4X2) (6X2) / R 114 (4X2) (6X4) / T 114 (4X2) (6X4) / P 124 (4X2) (6X4) / T 124 (4X2) (6X2) / R 124 (6X4) / VOLKSWAGEN 17 180 TRACTOR WORKER / 17 220 TRACTOR WORKER / 17 250 E TRACTOR WORKER / 17 250 E CONSTELLATION / 18 310 TITAN / 19 320 E / 19 350 E / VOLVO VM 310 (4X2) 43 TON. / (JAN / 2006...)



Jogo de Reparo P/ Câmara Dianteira 20 | Juego de Reparación P/ Camara Delantera 20 | Membrane Cylinder Repair Kit 20

N.º FARJ: 48125-2

CONV. P/: 423 105 005 2 (WABCO) / P / CÂMARA N.º: 423 105 103 0 (WABCO)

APLIC.: MERCEDES BENZ: LA1418 / LAK1418



Jogo de Reparo P/ Câmara Dianteira 16 | Juego de Reparación P/ Camara Delantera 16 | Membrane Cylinder Repair Kit 16

N.º FARJ: 48105-2

CONV. P/: 423 104 001 2 (WABCO) / P / CÂMARA N.º: 423 104 606 0 (WABCO) / P / CÂMARA N.º: 423 104 615 0 (WABCO) / P / CÂMARA N.º: 423 104 616 0 (WABCO)

APLIC.: MERCEDES BENZ L1513 / L1514 / L1516 / L1518 / L1519 / L1520 / L2013 / L2014 / L2213 / L2214 / L2418 / L2425 / LA2425 / LB2213 / LB2214 / LB2216 / LB2217 / LB2218 / LB2219 / LB2220 / LB2318 / LB2325 / LB2418 / LB2425 / LG1819 / LK1418 / LK1513 / LK1514 / LK1516 / LK1517 / LK1518 / LK1519 / LK1520 / LK2213 / LK2214 / LK2216 / LK2217 / LK2218 / LK2219 / LK2220 / LK2318 / LK2325 / LS1519 / LS1520 / LS1524 / LS1515



Jogo de Reparo P/ Câmara Dianteira 20 | Juego de Reparación P/ Camara Delantera 20 | Membrane Cylinder Repair Kit 20

N.º FARJ: 48115-2

CONV. P/: 423 105 001 2 (WABCO) / P / CÂMARA WABCO N.º: 423 105 111 0 / 423 105 432 0 / 423 105 433 0 / 423 105 440 0 / 423 105 441 0

APLIC.: MERCEDES BENZ: 1420 / L1620 / L1622 / LK1620 / LK1621 / LS1924 / LS1924A / LS1929 / LS1932 / LS1933 / LS1934 / OF1618 / OF1620 / OF1721 / OH1418 / OH1421L / OH1621L / OH1625L / OH1635L

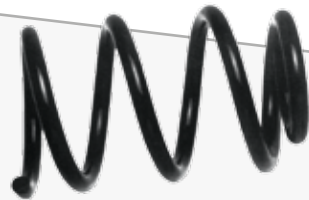

Mola de Emergência P/ Câmaras Tristop 20 / 30 e 24 / 30 | Resorte P/ Câmara de Freno de Emergência 20 / 30 y 24 / 30 | Brake Chamber Main Spring

N.º FARJ: 98275-0

CONV. P/: 000 423 54 93 (MERCEDES BENZ) / 1104242 (SCANIA) / 896 510 130 4 (WABCO)

APLIC.: FORD: C1630 / C1730 / C1731 / C2422 (6X2) (6X4) / C2425 (6X4) / C2622 / C2626 / C2831 (...NOV / 05) / C2832E (DEZ / 05...) / C3222 / C3224 / C4030 / C4031 ? C4331 / VW: 16180 CO / 16210 CO / 16300 / 17210 / 17210 CO / 17240 OT / 17180 (EURO III) / 17220 / 17240 OT

/ 17250E OT / 17260E OT / 17310 / 18310 OT / 18320 OT / 35300 / 40300 / 42300 / MERCEDES BENZ: ATEGO 1728 / ATEGO 2428 / O370 RSD / O371 / O371RS / O371RSD / O371RSE / O371RSL / O371U / O371UL / O371UP / O400 / O400RS / O400RSD / O400RSE / O400RSL / O400UPA / O500R 1725 / O500RSD / OH1318 / OH1418 / OH1421L / OH1518 / OH1521 / OH1621 / OH1625 / VW 16180 CO / 16210 CO / 16300 / 17210 / 17210 CO / 17240 OT / 17180 (EURO III) / 17220 / 17240 OT / 17250E OT / 17260E OT / 17310 / 18310 OT / 18320 OT / 35300 / 40300 / 42300



Jogo de Reparo Central P/ Camara Dupla 16X24 (sem diafragma) | Juego de Reparación P/ la Cámara 16x24 | Spring Brake Actuator Repair Kit 16x24

N.º FARJ: 48065-2

CONV. P/: KCFM237AS (SEM DIAFRAGMA) (MASTER)

/ KCFM361 (MASTER) / KT201AS (SEM DIAFRAGMA) (MASTER) / KT216 (MASTER) / P / CAMARA N.º: 2TA607947 (VW) / P / CAMARA N.º: R 3276P16 (MASTER) / P / CAMARA N.º: BF6X2225AA (FORD) / P / CAMARA N.º: R1 3276P16 (MASTER) / P / CAMARA N.º: 6010005057008 (AGRALE) / P / CAMARA N.º: SB108 / SB109 (MASTER) / P / CAMARA N.º: SB122 / SB123 (MASTER) / P / CAMARA N.º: SB131 / SB132 (MASTER) / SB110 (MASTER)

APLIC.: FORD: C814 / C815 (96...) / VW: CAMINHÕES E ÔNIBUS 7-9 TON / MERCEDES BENZ: 710 PLUS / L0712 / L0812 MO / AGRAL: 9200



Jogo de Reparo Central P/ Camara Dupla 24X30 / 30X30 (sem diafragma) | Juego de Reparación P/ la Cámara 24x30 e 30x30 | Spring Brake Actuator Repair Kit

N.º FARJ: 94075-2

CONV. P/: KCFM160 (MASTER) / KT204 (MASTER)

APLIC.: FIAT 140 / FORD CARGO C-11 / C-12 / C-13 / C-14 / C-15 / C-16 / F 7000 / FT 7000 / F 12000 / F 19000 / VOLKSWAGEN: 11.130 / 11.140 / 12.140 / 13.130 / MASTER: TODAS AS CÂMARAS 24"X30" E 30"X30"



Cj Servo Embreagem P/ MBB | Servo de Embreague | Clutch Servo

N.º FARJ: 46975-247

CONV. P/: 000 295 36 18 (MERCEDES BENZ) / 970 051 184 0 (WABCO)

APLIC.: MERCEDES BENZ: 1938S / 1944S / O500R



Cj Servo Embreagem (Ford Cargo) | Servo de Embreague | Clutch Servo

N.º FARJ: 47515-287

CONV. P/: 970 051 025 0 (WABCO) / CC457K626AB (FORD)

APLIC.: FORD: CARGO C2623 / CARGO C2629 / CARGO C2429



Cj Servo Embreagem MAN Com Acionamento da Transmissão (Shift) | Servo Embreague VW | Clutch Servo VW

N.º FARJ: 47885-298

CONV. P/: 0501008596 (ZF) / 2Z0300042G (VW) / 970 051 228 0 (WABCO) / JNV721257 (MAN)

APLIC.: MAN: 17230 COM MOTOR DIANTEIRO (EURO 5) / 17280 COM MOTOR TRASEIRO (EURO 5) / 15190 COM MOTOR DIANTEIRO (EURO 5)



Cj Servo Embreagem Para VW (Cilindro Longo Fino) | Servo Embreague VW | Clutch Servo VW

N.º FARJ: 46705-222

CONV. P/ WABCO N.º: 970 051 100 0

CONV. P/ VW N.º: 220 721 161 A

APLIC.: VOLKSWAGEN: 16 270 CO / 17 240 CO / 17 260 CO



Cj Servo Embreagem Eletrônico (Actros) | Servo Embreague Electronico | Electronic Clutch Servo

N.º FARJ: 47685-281

CONV. P/: 000 250 00 62 (MERCEDES BENZ) / 000 250 05 62 (MERCEDES BENZ) / 970 150 001 0 (WABCO)

APLIC.: MERCEDES BENZ: ACTROS 2546 / ACTROS 2646 / ACTROS 2655 / ACTROS 4844



Corpo Para Servo Embreagem Eletrônico (Actros) | Cuerpo Para Servo Embreague Electronico | Electronic Clutch Servo Body

N.º FARJ: 48205-0

CONV. P/: PARA SERVOS N.º: 000 250 00 62 (MERCEDES BENZ) / 000 250 05 62 (MERCEDES BENZ) / 970 150 001 0 (WABCO)

APLIC.: M. BENZ: ACTROS 2546 / 2646 / 2655 / 4844

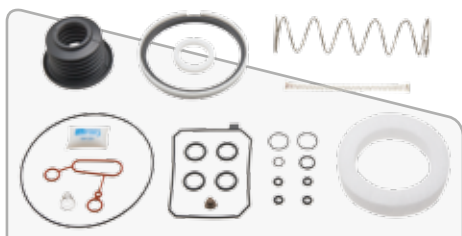

Jogo de Reparo P/ Servo de Embreagem Eletrônico (Actros) | Juego de Reparación P/ el Servo de Embrague | Clutch Servo Repair Kit
 N.º FARJ: 47865-2
 CONV. P/: 970 150 923 2 (WABCO) / 970 150 924 2 (WABCO) / P / SERVO N.º: 000 250 00 62 (MERCEDES BENZ) / P / SERVO N.º: 000 250 05 62 (MERCEDES BENZ) / P / SERVO N.º: 970 150 001 0 (WABCO)
 APLIC.: MERCEDES BENZ ACTROS 2546 / ACTROS 2646 / ACTROS 2655 / ACTROS 4844

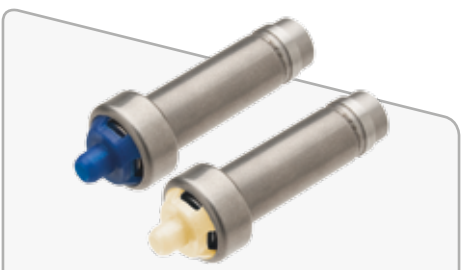

Jogo de Bobinas P/ Servo Embreagem Eletrônico (Actros) | Juego de Bobinas P/ Servo Embrague Electronico | Coils Set for Electronic Clutch Servo
 N.º FARJ: 47505-2
 CONV. P/: 970 051 001 0 (WABCO) / P / SERVO N.º: 970 150 001 0 (WABCO)
 APLIC.: ACTROS 2546 / ACTROS 2646 / ACTROS 2655 / ACTROS 4855



Jogo de Reparo P/ Servo Embreagem Com Acionamento Transmissão | Juego de Reparación P/ el Servo Embrague | Clutch Servo Repair Kit
 N.º FARJ: 46425-2
 CONV. P/: 970 051 997 2 (WABCO) / P / SERVO N.º: 970 051 100 0 (WABCO) / P / SERVO N.º: 970 051 228 0 (WABCO)
 APLIC.: VOLKSWAGEN: 15 190 / 16 270 CO / 17 230 / 17 240 CO / 17 260 / 17 280 CO / 17 240 / 17 260 CO / FORD: C 2429 / C 2623 / C 2629



Jogo de Reparo P/ Válvula 3 / 2 Vias do Servo P/ Acionamento da Transmissão Shift | Juego de Reparación P/ la Válvula Accionadora del Shift | Repair Kit for Transmission Drive Valve (Shift)
 N.º FARJ: 48145-2

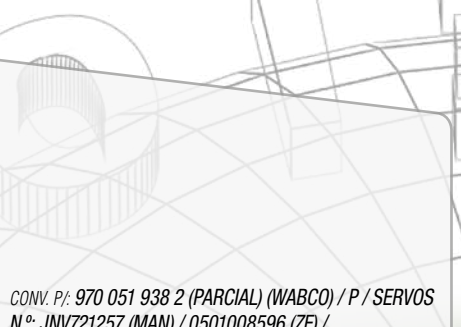

Jogo de Reparo Parcial P/ Servo Embreagem W (MBB 1944 / 2638) | Juego de Reparación P/ Servo Embrague W (MBB 1944 / 2638) | Clutch Sservo Partial Repair Kit (MBB 1944 / 2638)
 N.º FARJ: 93415-2 F
 CONV. P/: 970 051 974 2 (WABCO) / FARJ - LINHA F (FARJ) / P / CONJUNTO N.º: 970 051 431 0 (WABCO)
 APLIC.: MERCEDES BENZ: 1938 S / 1944 S ELETRÔNICO / 2638 S / 0500 RSD



Jogo de Reparo Parcial P/ Servo Embreagem W (MBB 1944 / 2638) | Juego de Reparación P/ Servo Embrague W (MBB 1944 / 2638) | Clutch Sservo Partial Repair Kit (MBB 1944 / 2638)
 N.º FARJ: 93415-2 F
 CONV. P/: 970 051 974 2 (WABCO) / FARJ - LINHA F (FARJ) / P / CONJUNTO N.º: 970 051 431 0 (WABCO)
 APLIC.: MERCEDES BENZ: 1938 S / 1944 S ELETRÔNICO / 2638 S / 0500 RSD



Guia da Válvula Atmosférica Para Servo Embreagem | Guía de la Válvula de Aire para Servo Embrague | Clutch Servo Air Valve Guide
 N.º FARJ: 91235-0

CONV. P/WABCO N.º: 970 051 151 4
 APLIC.: LINHA MBB: L 2325 / L 2635 / LB 2325 / LK 2325 / LS 1625 / LS 1630 / LS 1929 (FASE LL) / LS 1932 / LS 1933 / LS 1934 / LS 1935 / LS 1941 / LS 2635 / O 370 / O 370 R / O 370 RS / O 370 RSD / O 371 R / O 371 RS / O 371 RSD / O 371 RSE / O 371 RSL / O 371 U / O 371 UP / O 400 / O 400 RS / O 400 RSD / O 400 RSE / O 400 RSL / O 500 R 1725 / OF 1417 / OF 1618 / OF 1620 / OF 1620 PLUS / OF 1721 / OH 1421 L / OH 1621 L / 1417 ELETRÔNICO / OF 1721 / 1722 / MOTOR O 500 / CÂMBIO DAIMLER CHRYSLER (ALUMÍNIO)

LINHA VW: 1 180E OD / 16 180 CO / 16 210 CO / 17 180 (EUROIII) / 17 210 / 17 210 CO / 17 210 OD / 17 210 OD CKD / 17 210E OD / 17 210E OD FEB MEX / 17 220 / 17 240 OT / 17 250E / 17 250E MEX / 17 260E OT / 17 260E OT REB MEX / 17 310 / 18 310 OT / 18 310 TITAN / 18 320 OT / 23 210 / 23 220 / 23 250E MEX / 24 220 / 24 250 / 24 250E / 26 220 / 26 260 / 26 260E / 26 300 / 26 310 / 31 260 / 31 260E / 31 310 / 40 300 / 42 300
 LINHA IVECO: STRALIS 410 NR / STRALIS 460 NR
 LINHA FORD: B 1618 / C 1730 ARG / C 2422 (6X2) / C 2422 (6X4) / C 2425 / C 2425 (6X4) / C 2622 / C 2626 / C 2630 / C 2631 / C 2831 / C 3222 / C 3224 / C 3530 / C 4030 / C 4031 / C 4331 / C 5031



Guia da Válvula Atmosférica P/ Servo Embreagem | Guía de la Válvula de Aire P/ Servo Embrague | Clutch Servo Air Valve Guide
 N.º FARJ: 47645-0

CONV. P/: 895 072 950 4 (WABCO) / P / SERVO N.º: 970 051 100 0 (WABCO) / P / SERVO N.º: 970 051 101 0 (WABCO) / P / SERVO N.º: 970 051 125 0 (WABCO) / P / SERVO N.º: 970 051 163 0 (WABCO) / P / SERVO N.º: 970 051 164 0 (WABCO) / P / SERVO N.º: 970 051 184 0 (WABCO) / P / SERVO N.º: 970 051 190 0 (WABCO) / P / SERVO N.º: 970 051 227 0 (WABCO)
 APLIC.: MERCEDES BENZ: 1417 ELETRÔNICO / OF 1721 / 1722 / MOTOR O 500 / CÂMBIO DAIMLER CHRYSLER (ALUMÍNIO) / VOLKSWAGEN: 17 210 OD / 17 210E OD / MERCEDES BENZ: LS 1935 / LS 1941 / O 371 RS / O 371 RSD / O 371 RSE / O 371 RSL / O 400 / O 400 RS / O 400 RSD / O 400 RSE / O 400 RSL / OH 1625 L / OH 1628 L / OH 1635 L / IVECO: STRALIS 410 NR / STRALIS 460 NR / VOLKSWAGEN: 16 270 CO / 17 240 CO / 17 260 CO / MERCEDES BENZ: 1938S / 1944S / 0500R



Cj Servo Embreagem (Stralis 410 / 460 NR) | Servo de Embrague (Iveco) | Clutch Servo (Iveco)
 N.º FARJ: 46245-196
 CONV. P/WABCO N.º: 970 051 227 0 / 970 051 231 0
 CONV. P/IVECO N.º: 5801314040
 APLIC.: IVECO: STRALIS 410 NR / STRALIS 460 NR



Cilindro P/ Servo Embreagem W (Iveco) | Cilindro P/ Servo de Embreague | Clutch Servo Cylinder
 N.º FARJ: 47785-0
 CONV. P.: 970 903 029 4 (WABCO) / P / SERVO N.º: 970 051 227 0 (WABCO) / P / SERVO N.º: 970 051 231 0 (WABCO)
 APLIC.: IVECO: STRALIS 410 NR / STRALIS 460 NR



Cilindro P/ Servo Embreagem VW (Longo Fino) | Cilindro P/ Servo Embreague VW | Clutch Servo Cylinder
 N.º FARJ: 47525-0
 CONV. P.: 970 902 017 4 (WABCO) / P / SERVO N.º: 970 051 100 0 (WABCO) / P / SERVO N.º: 970 051 101 0 (WABCO)
 APLIC.: VOLKSWAGEN: 8.160 / 9.160 / 16 270 CO / 17 240 CO / 17 260 CO



Cilindro P/ Servo Embreagem VW Com Indicador Desgaste | Cilindro P/ Servo Embreague VW | Clutch Servo Cylinder
 N.º FARJ: 47855-0
 CONV. P.: SERVO N.º: 501008596 (ZF) / P / SERVO N.º: JNV721257 (MAN) / P / SERVO N.º: 970 051 228 0 (WABCO)
 APLIC.: MAN: 17230 COM MOTOR DIANTEIRO (EURO 5) / 17280 COM MOTOR TRASEIRO (EURO 5) / 15190 COM MOTOR DIANTEIRO (EURO 5)



Cilindro Para Servo Embreagem (Ford Cargo) | Cilindro para Servo de Embreague | Clutch Servo Cylinder
 N.º FARJ: 46645-0
 CONV. P.: FORD PARA SERVO N.º: CC457K626AB / WABCO 970 051 017 4 / WABCO PARA SERVO N.º: 970 051 025 0
 APLIC.: FORD: CARGO C2623 / CARGO C2629 / CARGO C2429

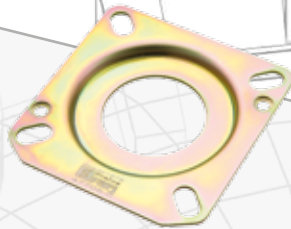

Tampa do Servo Embreagem VW (Cilindro Fino) | Tapa P/ Servo Embreague VW (Cilindro Delgado) | Clutch Servo Cover
 N.º FARJ: 47705-0
 CONV. P.: 970 051 100 4 (WABCO) / P / SERVO N.º: 970 051 100 0 (WABCO)
 APLIC.: VOLKSWAGEN: 8.160 / 9.160 / 16 270 CO / 17 240 CO / 17 260 CO / MAN: 17230 COM MOTOR DIANTEIRO (EURO 5) / 17280 COM MOTOR TRASEIRO (EURO 5) / 15190 COM MOTOR DIANTEIRO (EURO 5)

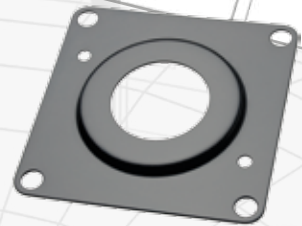

Tampa do Servo Embreagem Ford Cargo (Cilindro Fino) | Tapa P/ Servo Embreague Ford (Cilindro Delgado) | Clutch Servo Cover
 N.º FARJ: 47695-0
 CONV. P.: SERVO N.º: CC457K626AB (FORD) / P / SERVO N.º: 970 051 025 0 (WABCO)
 APLIC.: FORD CARGO C2429 / CARGO C2623 / CARGO C2629



Cilindro P/ Servo Embreagem K (Iveco) | Cilindro P/ Servo de Embreague | Clutch Servo Cylinder
 N.º FARJ: 47775-0
 CONV. P.: SERVO N.º: I136696 (KNORR) / P / SERVO N.º: K004296 (KNORR)
 APLIC.: IVECO: EUROTECH MP 450 E 37 / STRALIS

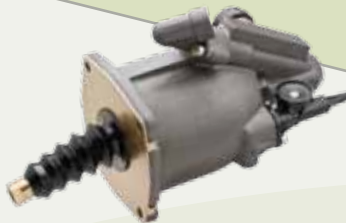

Cj Servo Embreagem Ø100 mm | Servo Embreague Ø100 mm | Clutch Servo Ø100 mm
 N.º FARJ: 46935-243
 CONV. P.: 5010545581 (RENAULT) / 629300 AM (KONGSBERG)
 APLIC.: RENAULT: TRUCKS: / PREMIUM / PREMIUM PR / PREMIUM II TR / PR / KERAX DXI 11 / 13 / MAGNUM DXI 12 / 13



Cj Servo Embreagem Ø100 mm | Servo Embreague Ø100 mm | Clutch Servo Ø100 mm
 N.º FARJ: 46945-244
 CONV. P.: 5010244209 (RENAULT) / 627612 AM (KONGSBERG)
 APLIC.: RENAULT: RENAULT MAGNUM / RENAULT PREMIUM / RENAULT MAXTER, KERAX



Cj Servo Embreagem P/ Volvo Ø100 mm Haste Curta | Servo Embreague P/ Volvo Ø100 mm | Clutch Servo for Volvo Ø100 mm
 N.º FARJ: 47945-301
 CONV. P.: 1672129 (VOLVO) / 20524584 (VOLVO)
 APLIC.: VOLVO: FH / FM / FMX / NH 9 / 10 / 11 / 12 / 13 / 16 / FH 12 (1998-2005) / FH 16 (1998-2003) / FM 9 (2001-2005) / FM 12 (1998-2005) / FH / FM (2005-2012) / FMX / NH 12

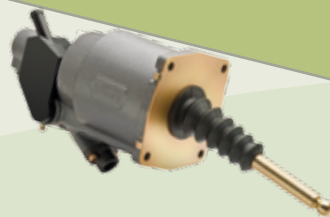

Cj Servo Embreagem P/ Volvo Ø100 mm Haste Longa | Servo Embreague P/ Volvo Ø100 mm | Clutch Servo for Volvo Ø100 mm
 N.º FARJ: 47955-302
 CONV. P.: 20524585 (VOLVO) / 3192126 (VOLVO)
 APLIC.: VOLVO: F / FL 6 / F / FE / FL / FM 7 / FM 7 / R 1400 / SR 1400 / FH / FM / FMX / NH 9 / 10 / 11 / 12 / 13 / 16 / FH 12 (2001-2005) / FH 16 (2003-2006) / FM 9 / FM 10 / FM 12 (2001-2005) / FH / FM (2005-2012) / FMX / NH 12



Cj Servo Embreagem P/ Scania Ø125 mm | Servo Embreague Scania Ø125 mm | Clutch Servo Ø125 mm
 N.º FARJ: 46955-245
 CONV. P.: 1000178631 AM (KONGSBERG) / 1523399 (SCANIA) / 1784480 (SCANIA) / 1927825 (SCANIA)
 APLIC.: SCANIA: GPRT-SERIES: / GR 875 / R / GRS 895 / R, GR-GRS-GRSO / 905 / R / EK 730 / 740 / 75 / BUS: / 4- / F- / K- / N-SERIES / F- / K- / N-SERIES / GR 875 / R, GRS-GRSO 895 / R



Jogo de Reparo P/ Servo Embreagem P/ Scania Ø125 mm | Juego de Reparación P/ Servo Embrague Scania Ø125 mm | Clutch Servo Ø125 mm Repair Kit
 N.º FARJ: 46955-2
 CONV. P/: 1000178631SP1AM (PARCIAL) (KONGSBERG) / P / SERVO N.º: 1523399 (SCANIA) / P / SERVO N.º: 1784480 (SCANIA) / P / SERVO N.º: 1927825 (SCANIA)
 APLIC.: GPRT-SERIES: /GR 875/R /GRS 895/R, GR-GRS-GRSO /905/R /EK 730/740/75 /BUS: /4-/F-/K-/N-SERIES /F-/K-/N-SERIES /GR 875/R, GRS-GRSO 895/R



Jogo de Reparo P/ Servo de Embreagem Ø80 mm (Agrale) | Juego de Reparación P/ el Servo de Embrague Ø80 mm | Clutch Servo Repair Kit
 N.º FARJ: 48195-2
 CONV. P/: SERVO N.º: 627626AM (KONGSBERG) / P / SERVO N.º: 0025.003.031.00.3 (AGRALE)
 APLIC.: AGRALE: MA 15.0



Conector de Descarga P/ Servo Embreagem Volvo Ø100 mm | Conector de Descarga P/ Servo Embrague Ø100 mm | Clutch Servo Ø100 mm Discharge Connector
 N.º FARJ: 48135-0
 CONV. P/: SERVO N.º: 1672129 (VOLVO) / P / SERVO N.º: 3192126 (VOLVO) / P / SERVO N.º: 8171720 (VOLVO) / P / SERVO N.º: 8171721 (VOLVO) / P / SERVO N.º: 20524584 (VOLVO) / P / SERVO N.º: 20524585 (VOLVO)
 APLIC.: VOLVO FH / FM / FMX / NH 9 / 10 / 11 / 12 / 13 / 16 / FH 12 (1998-2005) / FH 16 (1998-2003) / FM 9 (2001-2005) / FM 12 (1998-2005) / FH / FM (2005-2012) / FMX / NH 12



Jogo de Reparo P/ Servo Embreagem Eletrônico EHCA (Scania Série 5) | Juego de Reparación P/ el Servo de Embrague ECA | ECA Clutch Servo Repair Kit
 N.º FARJ: 47875-2
 CONV. P/: SERVO N.º: 574929 (SCANIA) / P / SERVO N.º: 1931444 (SCANIA) / P / SERVO N.º: 2023059 (SCANIA) / P / SERVO N.º: 2037304 (SCANIA) / P / SERVO N.º: S2CP10.055A (FTE) / P / SERVO N.º: S2CP10.057A (FTE)
 APLIC.: SCANIA G / P / R / T - SÉRIES (2010...) / ÔNIBUS F / K / N - SÉRIES (2010...) / GR 875 / R / GRS 895 / R / GR / GRS / GRSD 905 / R / GRSD 925 / R



Jogo de Reparo Parcial para Servo Embr Midi-Servo (Ø 83mm) VW | Juego de Reparación Parcial para el Servo Embrague | Clutch Servo Partial Repair Kit
 N.º FARJ: 94555-2 F
 CONV. P/: 2R2 798435 (SEM RESERVATÓRIO) (VOLKSWAGEN)
 FARJ - LINHA F (FARJ)
 K0124040062 (PARCIAL) (KNORR)
 PARA CONJUNTO N.º: K 036633 (KNORR)
 PARA CONJUNTO N.º: K 045092 (KNORR)
 APLIC.: VOLKSWAGEN: 9.150 / CONSTELLATION: / 13.180E / 15.180E / 17.250E / 19.320E / 24.250E / 25.370E



Reservatório P/ Midi Servo | Depósito del Aceite Midi Servo | Fluid Tank to Midi Clutch
 N.º FARJ: 48365-0
 CONV. P/: 75914710 (KNORR) / P / SERVO N.º: K012404 (KNORR) / P / SERVO N.º: K036633 (KNORR) / P / SERVO N.º: K045092 (KNORR) / P / SERVO N.º: 2R2721257 (VW)
 APLIC.: VOLKSWAGEN: CONSTELLATION: / 13.180E / 15.180E / 17.250E / 19.320E / 24.250E / 25.370E



Cj Cilindro de Embreagem P/ VW (Ø36 mm) | Cilindro de Embrague | Clutch Cylinder for VW
 N.º FARJ: 47805-293
 CONV. P/: 2S2721261 (VW) / K011270 (KNORR) / K033409 (KNORR)
 APLIC.: VW 13.180 (4X2) / 13.180E CONSTELLATION / 15.180 (4X2) / 15.180E CONSTELLATION / 17.250 (4X2) / 17.260 (6X4) / 24.250 (6X2) / 26.260 (6X4)



Cj Cilindro de Embreagem P/ VW Ø36 mm (Haste Longa) | Cilindro de Embrague (Ø36 mm) | Clutch Cylinder for VW (Ø36 mm)
 N.º FARJ: 47985-303
 CONV. P/: 0501398121 (ZF) / 0501398772 (ZF) / 0501398877 (ZF) / 2T2721261 (VW) / K011271 (KNORR) / K033411 (KNORR)
 APLIC.: VW 19.320 TITAN TRACTOR / 19.370 / 25.370 / 31.320 / 31.370



Cj Cilindro de Embreagem P/ Scania | Cilindro de Embrague | Clutch Cylinder
 N.º FARJ: 47655-289
 CONV. P/: 1000179039AM (KONGSBERG) / 1523400 (SCANIA) / 1800442 (SCANIA) / 1927829 (SCANIA) / 6315522AM (KONGSBERG)
 APLIC.: SCANIA: P / G / R / T SERIES / ÔNIBUS (2007...)



Cj Cilindro de Embreagem P/ MBB | Cilindro de Embrague | Hydraulic Clutch Cylinder
 N.º FARJ: 47835-296
 CONV. P/: 384 295 00 06 (MERCEDES BENZ)
 APLIC.: MERCEDES BENZ: O 500 RSD 2036 / 2236 / O 500 RSD 2436 / 2442 / 2443 / O 500 2836 GL / 6X2 / O 500 2836 GLE / O 500 M 1725 / 1726 / O 500 R 1830 / O 500 RS / 1941 / O 500 RSD 2736 / O 500 U 1725 / O 500 U 1826 / 1830 / OF 1119 / OF 1218 / OF 1319 / OF 1417 / 1418 / 1519 / O 500 RSD 2036 / 2236 / O 500 RSD 2436 / 2442 / 2443 / O 500 2836 GL / 6X2 / O 500 2836 GLE / O 500 M 1725 / 1726 / O 500 R 1830 / O 500 RS / 1941 / O 500 RSD 2736 / O 500 U 1725 / O 500 U 1826 / 1830 / OF 1119 / OF 1218 / OF 1319 / OF 1417 / 1418 / 1519 / OF 1721 / 1722 / 1723 / OF 1724 L / OF 1730 / OH 1215L / OH 1518 / 1519 / OH 1521 / 1526 / OH 1519 / OH 1618L / OH 1621L / OH 1622 L / OH 1623 L / OH 1626 L / OH 1719 LE / OH 3736 MDA / RFA 8X2 / OH 3736 UDA / LEA 8X2



Cj Cilindro de Embreagem P/ MBB Ø23,81 mm | Cilindro de Embrague | Clutch Cylinder
 N.º FARJ: 47325-277
 CONV. P/: 001 295 53 06 (MERCEDES BENZ) / 001 295 97 06 (MERCEDES BENZ)
 APLIC.: MERCEDES BENZ: L SÉRIES



Cj Cilindro de Embreagem P/ MBB Ø28,57 mm I

Cilindro de Embreague I Clutch Cylinder

N.º FARJ: 47335-278

CONV. P: 000 295 83 07 (MERCEDES BENZ) / 308 295 70 07 (MERCEDES BENZ)

APLIC.: MERCEDES BENZ: L 608D / 708D (76...1986) / L 608E / 708E (87...) / LO 608D (76...1986) / LO 708D (87...)



Cj Cilindro de Embreagem P/ MBB Ø28,57 mm (915 / Atego) I Cilindro de Embreague I Clutch Cylinder

N.º FARJ: 47345-279

CONV. P: 002 295 16 07 (MERCEDES BENZ)

APLIC.: MERCEDES BENZ: 915 / 1016 / ATEGO



Cj Cilindro de Embreagem P/ MBB Ø19,05 mm I Cilindro de Embreague I Clutch Cylinder

N.º FARJ: 47355-280

CONV. P: 000 290 32 12 (MERCEDES BENZ)

APLIC.: MERCEDES BENZ: SPRINTER (TODAS1997...)



Cj Cilindro de Embreagem P/ MBB Ø38,10 mm I

Cilindro de Embreague I Clutch Cylinder

N.º FARJ: 47375-282

CONV. P: 386 295 70 07 (MERCEDES BENZ) / 386 295 72 07 (MERCEDES BENZ)

APLIC.: MERCEDES BENZ: 1718 / L / LS / LK1620 / 1621 (TODOS 1989...)



Cj Cilindro de Embreagem Master (Ø 23,81 / 40,00 mm) MAN I Cilindro de Embreague (Ø 23,81 / 40,00 mm) I Clutch Cylinder (Ø 23,81 / 40,00 mm)

N.º FARJ: 45755-181

CONV. P/MAN N.º: 81307156152

APLIC.: LINHA MAN - TGX / TGA



Cj Cilindro de Embreagem Master Com Amplificador Pneumático (Ø 23,81 / 40,00 mm) MAN I Cilindro de Embreague con Amplificador Neumático (Ø 23,81 / 40,00 mm) I Clutch Cylinder with Pneumatic Amplifier (Ø 23,81 / 40,00 mm)

N.º FARJ: 45765-182

CONV. P/MAN N.º: 81307156149 / 81307156154 / 81307156156

APLIC.: LINHA MAN - TGX / TGA



Cj Cilindro de Embreagem Para Iveco Tector (Ø 38,10 mm) I Cilindro de Embreague para Iveco tector (Ø 38,10 mm) I Clutch Cylinder for Iveco Tector (Ø 38,10 mm)

N.º FARJ: 45775-183

CONV. P/IVECO N.º: 485 4828

APLIC.: LINHA IVECO - TECTOR



Cj Cilindro de Embreagem Para Iveco Vertis (Ø 23,81 mm) I Cilindro de Embreague para Iveco Vertis (Ø 23,81 mm) I Clutch Cylinder for Iveco Vertis (Ø 23,81 mm)

N.º FARJ: 45975-179

CONV. P/IVECO N.º: 5949890231

APLIC.: LINHA IVECO: VERTIS 90V16



Cj Cilindro de Embreagem (Ø 31,75 mm) I Cilindro de Embreague (Ø 31,75 mm) I Clutch Cylinder (Ø 31,75 mm)

N.º FARJ: 45985-180

CONV. P: FORD N.º: BC457A543AA / KNORR K043961 (SÓ CILINDRO)

APLIC.: LINHA FORD: CARGO (TODOS 2012...)



Cj Cilindro de Embreagem Ø28,57 P/ Volvo F10 / F12 / F16 I Cilindro de Embreague I Clutch Cylinder

N.º FARJ: 48085-305

CONV. P: 1581209 (VOLVO) / 1614351 (VOLVO) / 1620462 (VOLVO) / 1669488 (VOLVO)

APLIC.: VOLVO: F / FL6 / F / FE / FL / FM7 / FL 7 / F / FL / N / NL10 / 12 / 16 / F10 / 12 / 16 / FL10 / 12 / N 10 / 12 / B5 / 6 / 7 / B6R / B7R / B9 / 11 / 12 / 13 (D / DH ENGINE) / B10 / B12 (TD / THD ENGINE) / B10B / BLE / B10M



Cj Cilindro de Embreagem Ø37 P/ Volvo VN-VHD I Cilindro de Embreague I Clutch Cylinder

N.º FARJ: 48095-306

CONV. P: 8089680 (VOLVO)

APLIC.: VOLVO: VN / VHD / VOLVO TRUCKS EUA



Sensor com 2 Plugs P/ Cilindro de Embreagem P/ Iveco (Ø31,75 mm) I Sensor con 2 Plugs P/ Cilindro de Embreague (Ø31,75 mm) I Sensor Clutch Cylinder (2 Plugs)

N.º FARJ: 47305-0

CONV. P: CILINDRO: 41211007 (IVECO)

APLIC.: IVECO: STRALIS / EUROTRAKKER / EUROTECH / EUROSTAR



Sensor com 3 Plugs P/ Cilindro de Embreagem P/ Iveco (Ø31,75 mm) | Sensor con 3 Plugs P/ Cilindro de Embrague (Ø31,75 mm) | Sensor Clutch Cylinder (3 Plugs)
 N.º FARJ: 47315-0
 CONV. P/ CILINDRO: 41211007 (IVECO)
 APLIC.: IVECO: STRALIS / EUROTRAKKER / EUROTECH / EUROSTAR



Jogo de Reparo Parcial Para Ajustador Automático de Freio Tipo FA1 | Juego de Reparación Parcial para el Ajustador de Freno Automático FA1 | Automatic Brake Adjuster Partial Repair Kit Type FA1
 N.º FARJ: 45445-2P
 CONV. P/ HALDEX N.º: 89204
 APLIC.: PARA TODAS AS CATRACAS MODELO AA1



Jg de Reparo P/ Válvula Rele (Actros / Axor / Atego) | Juego de Reparación Para Válvula Rele (Actros / Axor / Atego) | Relay Valve Repair Kit (Actros / Axor / Atego)
 N.º FARJ: 46475-2
 CONV. P/ IVECO 8137884 / KNORR 0 481 026 301 / 0 481 026 302 / 0 481 026 303 / MAN 81521166059 / 81521166062 / MERCEDES BENZ 004 429 11 44 / 004 429 80 44 / RENAULT 77101012770
 APLIC.: MERCEDES BENZ: ACTROS / ATEGO / AXOR

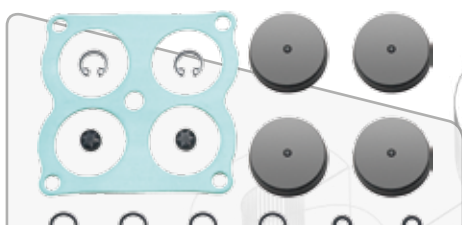

Jogo de Reparo P/ Válvula de Proteção 04 Circuitos | Juego de Reparación para la Válvula de Protección 4 Vías | 4 Circuit Protection Valve Repair Kit
 N.º FARJ: 46495-2
 CONV. P/ VOLVO P/ VÁLVULA N.º: 20382309 / 20452151 / 20716313 / 20755195 / WABCO PARA VÁLVULA N.º: 934 714 140 0 / 934 714 740 0
 APLIC.: VOLVO: FH / FM / FMX / NH 9 / 10 / 11 / 12 / 13 / 16 / FH 12 (2001-2005) / FH 16 (2003-2006) / FM 9 (2001-2005) / FM 12 (2001-2005) / FH / FM (2005-2012) / FMX



Jogo de Reparo Completo para Secador de Ar | Juego de Reparación Para Secador de Aire | Air Dryer Repair Kit
 N.º FARJ: 46505-2
 CONV. P/ WABCO N.º: 432 415 000 2 / PARA SECADOR 432 415 000 0 / 432 415 002 0 / 432 415 003 0 / 432 415 004 0 / 432 415 005 0 / 432 415 010 0
 APLIC.: FORD: FORD / RENAULT: RENAULT



Jogo de Reparo Parcial Para Secador de Ar da APU | Juego de Reparación Parcial para el Secador de Aire del APU | APU Air Dryer Partial Repair Kit
 N.º FARJ: 46515-2
 CONV. P/ SECADOR DE AR WABCO N.º: 432 415 ... 0 / FORD 2C46 2D022 AA / RENAULT 5000296598
 APLIC.: FORD: FORD / RENAULT: RENAULT



Jogo de Reparo Para a Válvula de Pedal (Volvo VM) | Juego de Reparación para la Válvula de Pedal | Foot Brake Valve Repair Kit
 N.º FARJ: 46525-2
 CONV. P/ WABCO N.º: 461 494 500 0
 APLIC.: LINHA VOLVO: VM (2009...)



Jogo de Reparo Parcial P/ Válvula de Pedal (Pistão com Base Lisa) | Juego de Reparación P/ la Válvula de Pedal (Piston de Base Plana) | Foot Brake Valve Repair Kit (Piston with Flat Base)
 N.º FARJ: 95085-2 F
 CONV. P/ FARJ - LINHA F (FARJ) / K0074460062 (KNORR) / P / CONJUNTO N.º: K006232 (KNORR) / P / CONJUNTO N.º: K006233 (KNORR) / P / CONJUNTO N.º: K007446 (KNORR)

APLIC.: MBB L 1218 R / L 1318 / L 1418 EL / L 1418R / LK 1418 / L 1620 / L 1622 / LS 1632 / LS 1634 / LS 1634 EL / 1938 S / VOLKSWAGEN 7.100 / 7.110 / 7.120 / 8.120 / 8.150 / 9.150 / 40.300 / 13.180 E / 15.180 E / 17.250 E (CONSTELLATION) / 19.320 E / 24.250 E / 25.370 E (CONSTELLATION) / 13.150 / 13.170 / 13.180 / 13.190 / 15.170 / 15.180 / 15.190 / 16.210 CO / 17.210 / 17.220 / 17.240 OT / 17.300 / 17.310 / 18.310 / 23.220 / 24.220 / 26.220 / 26.260 / 26.300 / 26.310



Jogo de Reparo Parcial P/ a Válvula de Pedal (MBB 1620) | Juego de Reparación Parcial P/ la Válvula de Pedal | Foot Brake Valve Partial Repair Kit
 N.º FARJ: 99725-2 F

CONV. P/ 000 586 72 43 (MERCEDES BENZ) 002 430 35 60 (MERCEDES BENZ) 461 315 002 2 (PARCIAL) (WABCO)
 FARJ - LINHA F (FARJ)
 PARA VÁLVULA N.º: 461 315 246 0 (WABCO)
 PARA VÁLVULA N.º: 461 315 247 0 (WABCO)
 PARA VÁLVULA N.º: 461 315 248 0 (WABCO)
 APLIC.: MERCEDES BENZ: TODOS OS VEÍCULOS CARA CHATA (1997...) / L 1218 / 1418 / LK 1418 / 1620 (1996...)



Jogo de Reparo Completo P/ Válvula de Pedal Moderna (Pistão com Base Lisa) | Juego de Reparación P/ la Válvula de Pedal (Piston de Base Plana) | Foot Brake Valve Repair Kit (Piston with Flat Base)
 N.º FARJ: 48055-2
 CONV. P/ K0077170061 (KNORR) / P / VÁLVULA N.º: K007717 (KNORR) / P / VÁLVULA N.º: K020263 (KNORR) / P / VÁLVULA N.º: K036330 (KNORR)
 APLIC.: IVECO DAILY 70C16HD / AGRALE 9200TCA / MA12.0 / MA7.0TCA / MA7.5TCA / MA8.0TCA / MA8.5TCA / MA9.2TCA / MT12 / VOLARE / W8

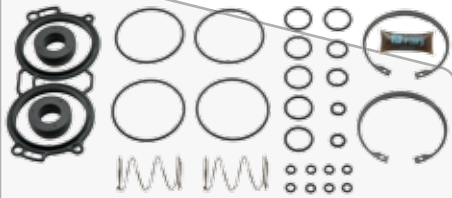

Jogo de Reparo Completo P/ Válvula Moduladora Dupla EBS (Traseira) | Juego de Reparación P/ la Doble Válvula de Modulación EBS | EBS Dual Modulating Valve Repair Kit
 N.º FARJ: 95455-2C
 CONV. P/: VÁLVULA N.º: 211 2035 (VOLVO) / P / VÁLVULA N.º: K001411 (KNORR)
 APLIC.: VOLVO: B 7 / B 7 R / B 7 RLE / B 9 / B 12



Jogo de Reparo Completo P/ Válvula Aux Troca Caixa Raquete (C / Solenóide) | Juego de Reparación Completo P/ Valvula Aux Troca Caixa (C / Solenóide) | Complete Solenoid Repair Kit
 N.º FARJ: 47675-2

CONV. P/: 3092512 (VOLVO) / P / VÁLVULA N.º: 20590252 (VOLVO)
 APLIC.: VOLVO FH / FM / FMX 9 / 10 / 11 / 12 / 13 / 16 / NH 9 / 10 / 11 / 12 / 13 / 16 / GSS-RC / SRC / R / SR 1400 / 1500 / R / SR 1700 / 1900 / VT 2014 / OD / VT 2214B / VT 2514

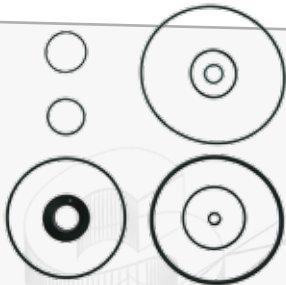

Jogo de Reparo Parcial P/ Válvula Rele | Juego de Reparación Parcial P/ la Válvula Rele | Relay Valve Partial Repair Kit
 N.º FARJ: 91195-2 F
 CONV. P/: WABCO 884 501 702 2 (WABCO) / 973 011 000 2 (WABCO) / 973 011 003 2 (WABCO) / FARJ - LINHA F (FARJ) / P / VÁLVULAS N.º: 884 502 256 0 / 884 502 483 0 / 884 503 160 0 / 884 503 495 0 / 973 011 000 0 /

973 011 002 0 / 973 011 007 0 / 973 011 010 0 / 973 011 011 0 / 973 011 014 0 / 973 011 015 0 / 973 011 016 0 / 973 011 017 0 / 973 011 019 0 / 973 011 060 0 / 973 011 062 0 / 973 011 066 0 / 973 011 204 0

APLIC.: VOLKSWAGEN: L 80 (1996...)

SCANIA: TODOS OS VEÍCULOS (1992...) / P- / G- / R- / T-SERIES (4X2 / 6X2 / 6X4 / 8X4) / 4-SERIES - 94 / 114 / 124 / 144 / 164 / 2- / 3-SERIES - 112 / 142 / 113 / 143 /

IVECO EUROTECH / EUROSTAR / EUROTRAKKER / AD / AT TRAKKER / DOMINO

MAN TGA / TGL / TGM / TGS / TGX / BUS / NEOPLAN / SL / SG / SÜ / SR / NL / NG / NM / EL / ÜL / RH / LION'S CITY / CLASSIC / COACH CENTROLINER / SKYLINER / TROLLEY / F / M / L 2000 / F / M / G 90 / F7 / 8 / 9

VOLVO B5 / 6 / 7 / B7R / B10 / 12 (TD / THD ENGINE) / B9 / 11 / 12 / 13 (D / DH ENGINE) / B9R / B10M / F / FL 6 / F / FE / FL / FM 7 / FH / FM / FMX / NH 9 / 10 / 11 / 12 / 13 / 16 / FH12 (1998-2005) / FH16 (1998-2006) / FM9 (2001-2005) / FM10 / FM12 (1998-2005) / FH / FM (2005-2012) / FMX

MERCEDES BENZ L 1218 / L1418 / L1620 / LK 1418 / LK1620 / O 500-SERIES / SETRA S 400- / S 500-SERIES / O 300 / O 400-SERIES / SETRA S 200 / S 300-SERIES / ATEGO / ECONIC ATEGO 950 / 952 / 953 / 954 / ATEGO 958 / 970 / 972 / 974 / 975 / 976 / ACTROS / ANTOS / AROCS / AXOR 374 / 375 / 940 / 958 / SK / MK / NG-SERIES



Jogo de Reparo Parcial P/ Válvula Relê | Juego de Reparación Parcial P/ la Válvula Relê | Relay Valve Partial Repair Kit
 N.º FARJ: 91875-2 F
 CONV. P/: A0004203871 (PARCIAL) (MERCEDES BENZ) /

FARJ - LINHA F (FARJ) / II 31378 (PARCIAL) (KNORR) / P / CONJUNTOS N.º: AC574BX (KNORR) / AC574AXY (KNORR) / AC574CXY (KNORR) / II31319 (KNORR)
 APLIC.: SCANIA: P 94 / R 114 / T 114 (1997...) / MERCEDES BENZ: L 1218 / 1418 / 1618 LK 1618 / VEÍCULOS MÉDIOS (1996...)



Inserto Para Válvula de Proteção 04 Circuitos | Inserto para la Válvula de Protección 04 Circuitos | Circuit Protection Valve Repair Piston
 N.º FARJ: 48445-0

CONV. P/: 1953996 (SCANIA) B963595 (KNORR)
 PARA VÁLVULA KNORR N.º: I98088 / II17191 (KNORR)
 APLIC.: SCANIA: 113TL / B110 / F112 / F113 / K112 / K113 / K124 / L110 / L111 / L113 / L94 / P94 / P114 / P124 / LK111 / LK141 / R164 / LKS111 / LKS141 / LS110 / LS111 / R112 / R113 / R114 / R124 / S112 / S113 / T112 / T113 / T114 / T124 / T142



Jogo de Reparo Para a Válvula de Descarga Rápida com 2 Vias Integrada | Juego de Reparación para la Válvula de Escape Rápido Integrado con Dos Vías | Quick Release with Double Check Valve Repair Kit
 N.º FARJ: 48515-2
 CONV. P/: 884 503 231 2 (WABCO)
 PARA VÁLVULA N.º: 2C352K119AA (FORD)
 PARA VÁLVULA N.º: 4C452K119AA (FORD)
 PARA VÁLVULA N.º: 973 500 057 0 (WABCO)
 PARA VÁLVULA N.º: 973 500 058 0 (WABCO)
 APLIC.: FORD: F12000 / F12000L / F14000 / F14000HD / F16000 / C2421 / C2422

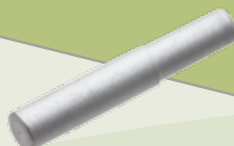

Pino de Regulagem P/ Válvula de Nivelamento Traseira / Dianteira | Pin Regulador del Valvula Niveladora | Levelling Valve Regulating Pin
 N.º FARJ: 47625-0

CONV. P/: VÁLVULA: 0500005001 (KNORR) / P / VÁLVULA: 0500005002 (KNORR) / P / VÁLVULA: 000 328 20 30 (MERCEDES BENZ) / P / VÁLVULA: 000 328 21 30 (MERCEDES BENZ)
 APLIC.: MERCEDES BENZ: 0370 R / 0370 RS / 0370 RSD / O 371 R / 0371 RS / 0371 RSD / 0371 RSL / 0371 SRE / 0371 U / 0371 UL / 0371 UP / 0400 R / 0400 RS / 0400 RSD / 0400 RSL / 0400 SER / 0400 UP / 0400 UPA / 0500 / 0500 R / OH 1421L

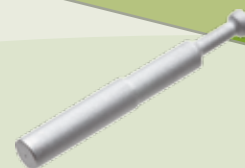

Pino de Acionamento P/ Válvula de Nivelamento Dianteira | Pin de Impulsión del Valvula Niveladora | Levelling Valve Drive Pin
 N.º FARJ: 47635-0

CONV. P/: VÁLVULA: 500005102 (KNORR)
 APLIC.: MERCEDES BENZ: 0370 R / 0370 RS / 0370 RSD / O 371 R / 0371 RS / 0371 RSD / 0371 RSL / 0371 SRE / 0371 U / 0371 UL / 0371 UP / 0400 R / 0400 RS / 0400 RSD / 0400 RSL / 0400 SER / 0400 UP / 0400 UPA / 0500 / 0500 R / OH 1421L



Pino de Acionamento Amortecedor P/ Válvula de Nivelamento Traseira | Pin de Impulsión Amortiguador del Valvula Niveladora | Levelling Valve Damper Drive Pin

N.º FARJ: 47615-0

CONV. P/: VÁLVULA: 0500005001 (KNORR) / P / VÁLVULA: 0500005002 (KNORR) / P / VÁLVULA: 000 328 20 30 (MERCEDES BENZ) / P / VÁLVULA: 000 328 21 30 (MERCEDES BENZ)

APLIC.: MERCEDES BENZ: 0370 R / 0370 RS / 0370 RSD / 0371 R / 0371 RS / 0371 RSD / 0371 RSL / 0371 SRE / 0371 U / 0371 UL / 0371 UP / 0400 R / 0400 RS / 0400 RSD / 0400 RSL / 0400 SER / 0400 UP / 0400 UPA / 0500 / 0500 R / OH 1421L



Jogo de Reparo Parcial P/ Válvula Piloto (SV3368) | Juego de Reparación Parcial P/ Valvula Piloto (SV3368) | Pilot Valve Partial Repair Kit (SV3368)

N.º FARJ: 99885-2 F

CONV. P/: FARJ - LINHA F (FARJ) / P / CONJUNTO N.º: 187538 (KNORR) / P / CONJUNTO N.º: SV3368 (KNORR) / P / CONJUNTO N.º: 1662413 (VOLVO) / P / CONJUNTO N.º: 0750132037 (ZF) / P / CONJUNTO N.º: 6038202003 (ZF) / SP705 (PARCIAL) (KNORR)

APLIC.: VOLVO: N10 / N12 / NL10 / NL12 / ZF: CÂMBIO ZF 85 135 / 16S 130 / 16S 160 / MERCEDES BENZ: 1519 / 1924 / 1929 / 1932 / 1933 / 1934 / 1935 / 1941 / SK / MK / NG-SERIES 16 S-112 / 130 / 16 S-160 / 190 / O 300 / O 400-SERIES / SETRA S 200 / S 300-SERIES / BM 397 / DAF: F 800 / 1000 / 1100 / F1300 / 1600 / 1700 / F1800 / 1900 / 2100 / F 2300 / 2500 / 2700 / F75 / 85 / 95 / CF / CF 75 / MAN: F / M / G 90 / F7 / 8 / 9 / M / F90 / L / M / F2000

AGOSTO 2016



Jogo Reparo P/ Válvula Suspensão Ativa (ELC) |

Juego de Reparación P/ la Válvula de Suspensión (ELC) | ELC Suspension Valve Repair Kit

N.º FARJ: 47905-2

CONV. P/: VÁLVULA N.º: K019820 (KNORR) / P / VÁLVULA N.º: K019821 (KNORR) / P / VÁLVULA N.º: 21083657 (VOLVO) / P / VÁLVULA N.º: 21083660 (VOLVO) / P / VÁLVULA N.º: 7421083657 (RENAULT) / P / VÁLVULA N.º: 7421083660 (RENAULT)

APLIC.: VOLVO: F / FL 6 / F / FE / FL / FM 7 / FL / FE / FH / FM / FMX / NH 9 / 10 / 11 / 12 / 13 / 16 / FH / FM / B5 / B6 / B7 / B7R / B9 / B11 / B12 / B1 3 (D / DH ENGINE) / B9R / B9TL / B11R / B12M / B12R / B13R / RENAULT: MIDLUM II DXI 5 / 7 / PREMIUM II TR / PR / DXI 7 / MAGNUM DXI 13



Jogo de Reparo P/ Válvula de Suspensão (ECAS) |

Juego de Reparación P/ Válvula Solenoide (ECAS) | ECAS Solenoid Valve Repair Kit

N.º FARJ: 95095-2

CONV. P/: CONJUNTO N.º: 472 880 064 0 (WABCO) / P / CONJUNTO N.º: 472 880 064 0 (WABCO)

APLIC.: MERCEDES BENZ: O 500 MA / O 500 UA

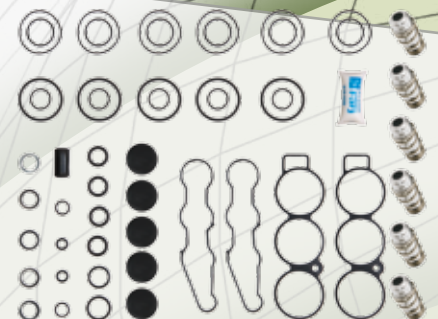

Jogo Reparo P/ Válvula Suspensão Ativa Dupla W (ECAS) |

Juego de Reparación P/ la Válvula de Suspensión Doble (ECAS) | ECAS Dual Suspension Valve Repair Kit

N.º FARJ: 94185-2

CONV. P/: 472 900 009 2 (WABCO) / 472 900 902 2 (WABCO) / P / CONJUNTO N.º: 2Z0607361 (VOLKSWAGEN) / P / CONJUNTO N.º: 2Z0698313 (VOLKSWAGEN) / P / CONJUNTO N.º: 000 327 74 25 (MERCEDES BENZ) / P / CONJUNTO N.º: 472 900 056 0 (WABCO)

APLIC.: VOLKSWAGEN: 17 240 OT / SCANIA: P 94 / VOLVO: B7 / B12 R / MERCEDES BENZ: OH 1421 L, O 500, 1725



Pistão P/ Válvula de Suspensão ECAS | Pistón P/ Valvula ECAS | ECAS Piston

N.º FARJ: 47975-0

CONV. P/: VÁLVULA N.º: 20356553 (VOLVO) / P / VÁLVULA N.º: 2Z0607361 (VW) / P / VÁLVULA N.º: 003 327 74 25 (MERCEDES BENZ) / P / VÁLVULA N.º: 472 900 056 0 (WABCO)

APLIC.: MERCEDES BENZ O 500 R 1725 / OH 1421 L / SCANIA P 94 / VOLKSWAGEN 17.240 OT / VOLVO / B12R (4 X 2) (6 X 2) / B7

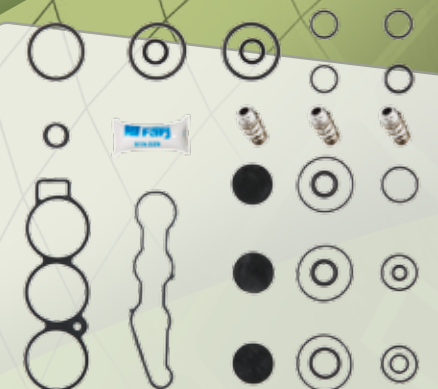

Jogo de Reparo P/ Válvula Suspensão Ativa Simples W (ECAS) |

Juego de Reparación P/ la Válvula de Suspensión (ECAS) | ECAS Suspension Valve Repair Kit

N.º FARJ: 94245-2

CONV. P/: 472 900 009 2 (WABCO) / 472 900 902 2 (WABCO) / P / CONJUNTO N.º: 000 327 9725 (MERCEDES BENZ) / P / CONJUNTO N.º: 472 880 031 0 (WABCO) / P / CONJUNTO N.º: 472 900 061 0 (WABCO)

APLIC.: VOLKSWAGEN: 17 240 OT / SCANIA: P 94 / VOLVO: B7 / B12 R / MERCEDES BENZ: OH 1421 L / O 500 R 1725



Punho P/ Válvula de Freio de Mão | Puño P/ La Válvula Freno de Mano | Hand Brake Valve Lever

N.º FARJ: 47725-0

CONV. P/: 75829801000 (KNORR) / P / MANETIM: DPM93A (KNORR) / P / MANETIM: DPM94B (KNORR) / P / MANETIM: DPM93AK (KNORR) / P / MANETIM: I138185 (KNORR) / P / MANETIM: I138274 (KNORR) / P / MANETIM: K051251 (KNORR) / P / MANETIM: DPM94BAK (KNORR) / P / MANETIM: I13819401 (KNORR)

APLIC.: 9200 TCA / CAMINHÃO 9000 / CAMINHÃO (2002...) / MA12.0 / MA7.5 TCA / MA8.0 TCA / MA9.2 TCA / MICRO-ÔNIBUS / MT12 / W8

21



Punho P/ Vlvula de Freio de Mo | Puo P/ La Vlvula Freno de Mano | Hand Brake Valve Lever

N. FARJ: 91215-0

CONV. P: 000 997 49 77 (MERCEDES BENZ) / 961 722 794 2 (WABCO) / P / MANETINS: 884 501 841 0 (WABCO) / 884 501 929 0 (WABCO) / 884 502 507 0 (WABCO) / 884 502 521 0 (WABCO) / 961 722 151 0 (WABCO) / 961 722 170 0 (WABCO) / 961 722 171 0 (WABCO) / 961 722 179 0 (WABCO) / 961 722 180 0 (WABCO) / 961 722 183 0 (WABCO) / T 11 607 229 (VOLKSWAGEN)

APLIC.: MERCEDES BENZ TODOS OS VECULOS (DE 1986 A 1989), COM EXCEAO DOS L 609 / 708 / O 370 / 371 - OH 1314 / 1316 / 1317 / 1420 / 1518 / OF 1314 / 1315 / 1316 / 1318 / SCANIA K / S / F / L 112 / VOLKSWAGEN TODOS OS VECULOS AT 1989, EXCETO O 6.80 / 8 140 - L80 (1996...) / VOLVO NL 10 / 12 (... DEZ/1995)



Punho Para Vlvula de Freio de Mo | Puo Para La Vlvula Freno de Mano | Hand Brake Valve Lever

N. FARJ: 48495-0

CONV. P: 390 286 (SCANIA) / 961 901 791 2 (WABCO) PARA VLVULA N.: 961 722 314 0 (WABCO)

APLIC.: SCANIA: R113 (4X2) (6X2) (6X4) / R113H (4X2) / R143 (4X2) / T113 (4X2) (6X2) (6X4) / T113E (4X2) / T113H (4X2) / T143 (4X2)



Bucha Trava do Punho P/ Vlvula de Freio de Mo | Buje de Bloqueo P/ Puo de Vlvula Freno de Mano | Hand Brake Valve Locking Busch

N. FARJ: 47735-0

CONV. P: KNORR: 75830110 / P / MANETINS: DPM66B / DPM67A / DPM68A / DPM91A / DPM91V / DPM93A / DPM94B / DFR9325 / DPM93AK / I138185 / I138274 / K051251 / DPM94BAK / I13819401

APLIC.: AGRALE 9200 TCA / CAMINHO 9000 / CAMINHO (2002...) / MA12.0 / MA7.5 TCA / MA8.0 TCA / MA9.2 TCA / MICRO-NIBUS / MT12 / W8

IVECO EUROCARGO: / 140E18 / 150E18 / 160E21 / 160E23 / 170E21 / 170E22 / 200E37 / 320E18 /

EUROTECH: / 450E31 / 450E42 / 740E42

EUROTRAKKER: / 380E38 / 380T38 / 720E42 / STRALIS / DAYLE 70C16HD

MERCEDES BENZ AXOR 1933 / AXOR 2035 / 2935S / AXOR 2040S / 2540S / AXOR 2644S / AXOR 2835 / 2835S

/ AXOR 3340 / 3340S / AXOR 3344 / 4140 / 4144 / ATEGO 1315 / 1418 / 1518 / ATEGO 1718 / 1725 / ATEGO 1933 / 2533 / L2638 / LK2638 / LS1632 / 1633 / 1634 / LS1938 / 2638 / 712C / 914C / 1723 / 2423B / 2423K / 2428 / L1420 / 1620 / 1622 / OF1721 / 1721M

SCANIA P94 / P114 / P124 / R114 / R124 / R164 / T114 / T124

VW CONSTELLATION: / 13180E / 15180E / 17250E / 17220E / 17250E / 24250E / 25310E / 31320E / 31370E / 17300 / 17310 / 18310 / 1944S / 24220 / 24250 / 26220 / 26260 / 26300 / 26310 / 40300



Jogo de Reparo da Tampa Protetora P/ Vlvula de Freio de Mo (DPM) | Juego de la Cubierta Protectora P/ Vlvula de Freno de Mano | Hand Brake Valve Protective Cover Kit

N. FARJ: 48035-2

CONV. P: K013198 (KNORR) / DPM66B (KNORR) / DPM67A (KNORR) / DPM91V (KNORR) / DPM93A (KNORR) / DPM93V (KNORR) / DPM94B (KNORR) / DPM94V (KNORR) / DPM94BK (KNORR) / I138185 (KNORR) / I138274 (KNORR) / K051251 (KNORR) / I13819401 (KNORR)

APLIC.: AGRALE 9000 / 9200TCA / MA7.5TCA / MA8.0TCA / MA9.2TCA / MA12.0 / MT12 / W8 / MICRO-NIBUS

IVECO EUROCARGO 140E18 / 150E18 / EUROCARGO 160E21 / 160E23 / EUROCARGO 170E21 / 170E22 / EUROCARGO 200E37 / 320E18 / EUROTECH 450E31 / 450E42 / 740E42 / EUROTRAKKER 380E38 / 380T38 / 720E42 / STRALIS / DAILY 70C16HD

MERCEDES BENZ AXOR 2035 / 2035S / AXOR 2040S / 2425 / 2533 / AXOR 2540S / 2644S / AXOR 3340 / 3340S / 4144 / ATEGO 1315 / 1418 / 1518 / ATEGO 1718 / 1725 / 2425 / 712C / 914C / L1420 / L1620 / L1622 / 1723 / 2423B / 2423K / 2428 / OF1721 / OF1721M / L2638 / LK2638 / LS1632 / LS1633 / LS1634 / LS1938 / LS2638

VW 17250E / 19320E CONSTELLATION / 24250E / 25370E CONSTELLATION / 31320E / 31320E CONSTELLATION / 17220 / 17300 / 17310 / 18310 / 1944S / 24220 / 24250 / 26220 / 26260 / 26310 / 40300



Jogo de Reparo P/ Vlvula de Freio de Mo (04 saidas) | Juego de Reparacin P/ la Vlvula de Freno de Mano | Hand Brake valve Repair Kit

N. FARJ: 47965-2

CONV. P: 1105738 (SCANIA) / 961 722 903 2 (WABCO) / BF6X2L134A (FORD) / P / VLVULA N.: 390 286 (SCANIA) / P / VLVULA N.: 961 722 314 0 (WABCO) / P / VLVULA N.: 961 722 316 0 (WABCO) / P / VLVULA N.: 2C452A62A A (FORD)

APLIC.: FORD CARGO - / C2425 (6X4) / C2622 / C2630 / C2631 / C3222 / C 3224 / C3530 / C4030 / C4031 / SCANIA R113 (4X2) (6X2) (6X4) / R133H (4X2) / R143 (4X2) / T113 (4X2) (6X2) (6X4) / T113E (4X2) / T113H (4X2) / T143 (4X2)



Jogo de Reparo P/ Vlvula de Freio de Mo (2 Saidas) | Juego de Reparacin P/ Freno de Mano (02 Saidas) | Hand Brake Valve Repair Kit

N. FARJ: 47935-2

CONV. P: 6889577 (VOLVO) / 884 502 027 2 (WABCO) / 961 722 906 2 (WABCO) / BF8T2J119B (FORD) / P / CONJUNTO N.: 884 502 105 0 (WABCO) / P / CONJUNTO N.: 961 722 179 0 (WABCO)

APLIC.: FORD F12000 / F12000L / F14000 / F14000HD / F16000 / VOLVO B10M (4X2) (6X2) / B10M (ARTICULADO) / B12R (4X2) (6X2) / B58 (4X2) / B58 (ARTICULADO) / BIARTICULADO) / B58 ECO / N10 / N12 NL10 (4X2) (6X2) (6X4) / NL12 (4X2) (6X2) (6X4)



Jogo de Reparo Completo P/ Unidade de Freio de Mão | Juego de Reparación P/ la Unidad de Freno de Mano | Hand Brake Unit Repair Kit
 N.º FARJ: 47915-2
 CONV. P.: VÁLVULAS SCANIA: N.º: 1882111 / 1882112 / 1882113 / 1882114 / 1882115 / 1882116 / 1884178 / WABCO: 961 724 102 0 / 961 724 103 0 / 961 724 206 0 / 961 724 208 0 / 961 724 209 0 / 961 724 210 0 / 961 724 211 0
 APLIC.: SCANIA VEÍCULOS NGS



Jogo de Reparo P/ Válvula de Freio de Mão | Juego de Reparación P/ la Válvula de Freno de Mano | Hand Brake Valve Repair Kit
 N.º FARJ: 92245-2
 CONV. P.: 961 723 000 2 (WABCO) / 961 723 008 2 (WABCO) / 961 723 009 2 (WABCO) / P / CONJUNTO N.º: 884 055 999 0 (WABCO) / P / CONJUNTO N.º: 961 723 421 0 (WABCO)
 APLIC.: MERCEDES BENZ: LS 1632 / 1938 / 1938 S / VOLKSWAGEN: 17210 / 17220 / 17300 / 24220 / 24230 / 26300 / 40300 / 42300 / VOLVO: (1 628 144 - ...JUNHO / 97) FH 12 / (1 078 958 - JUNHO / 97...) FH 12



Jogo de Reparo Parcial P/ a Válvula de Freio de Mão | Juego de Reparación Parcial P/ la Válvula de Freno de Mano | Hand Brake Valve Partial Repair Kit
 N.º FARJ: 92245-2 F
 CONV. P.: 961 723 000 2 (WABCO) / 961 723 008 2 (WABCO) / 961 723 009 2 (WABCO) / FARJ - LINHA F (FARJ) / P / CONJUNTO N.º: 884 055 999 0 (WABCO) / P / CONJUNTO N.º: 961 723 421 0 (WABCO)
 APLIC.: MERCEDES BENZ: LS 1632 / 1938 / 1938 S / VOLKSWAGEN: 17210 / 17220 / 17300 / 24220 / 24230 / 26300 / 40300 / 42300 / VOLVO: (1 628 144 - ...JUNHO / 97) FH 12 / (1 078 958 - JUNHO / 97...) FH 12

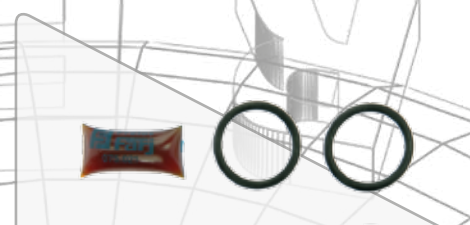

Jogo de Reparo Parcial P/ Válvula de Freio de Mão (2 Saídas) | Juego de Reparación Parcial P/ Freno de Mano (02 Salidas) | Hand Brake Valve Partial Repair Kit
 N.º FARJ: 98745-2 F
 CONV. P.: 002 586 74 43 (MERCEDES BENZ) / 1953780 (SCANIA) / 2UH698917 (FORD) / 6889577 (VOLVO) / 884 500 269 2 (PARCIAL) (WABCO) / 961 722 002 2 (PARCIAL) (WABCO) / 961 722 902 2 (PARCIAL) (WABCO) / FARJ - LINHA F (FARJ) / P / CONJUNTO N.º: 961 722 170 0 (WABCO) / P / CONJUNTO N.º: 961 722 176 0 (WABCO) / P / CONJUNTO N.º: 961 722 177 0 (WABCO) / P / CONJUNTO N.º: 961 722 182 0 (WABCO) / T11 698 917 (VOLKSWAGEN)
 APLIC.: SCANIA: K / S / FL 112 / FORD: FORD CARGO (8 TON) / MERCEDES BENZ: TODOS OS VEÍCULOS(1986 A 1989) / COM EXCEÇÃO L608 / 708 - 0370 / 371 / TODOS OS CAMINHÕES (1990...) / COM EXCEÇÃO L90 / 912 / L1929 / LS1935 / 12 / 14 / 16 / 19 / 23 TON / VOLKSWAGEN: TODOS OS VEÍCULOS (...1989) / COM EXCEÇÃO 6.80 / 8 140 - L80 (1996...) / 16.180 ÔNIBUS (1997...) / VOLVO: NL 10 / 12 / (... DEZEMBRO 1995)



Jogo de Reparo P/ Válvula de Freio de Mão | Juego de Reparación P/ la Válvula de Freno de Mano | Hand Brake Valve Repair Kit
 N.º FARJ: 48165-2
 CONV. P.: 884 502 617 2 (WABCO) / 884 503 075 2 (WABCO) / P / VÁLVULAS N.º: 1078958 (VOLVO) / 1324427 (SCANIA) / 20780864 (VOLVO) / 961 723 122 0 (WABCO) / 961 723 215 0 (WABCO) / 961 723 217 0 (WABCO) / 961 723 962 0 (WABCO)
 APLIC.: SCANIA: P94 / P114 (4X2) (6X2) / P124 (4X2) / R114 (4X2) (6X4) / R124 (4X2) (6X2) (6X4) / T114 (4X2) (6X4) / T124 (4X2) (6X2) / VOLVO: FH12 (4X2) / VM17 / VM23 / VM210 / VM260

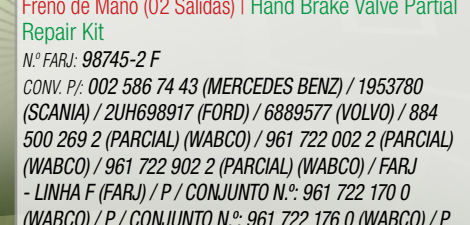

Jogo de Reparo P/ Válvula de Freio de Mão | Juego de Reparación P/ la Válvula de Freno de Mano | Hand Brake Valve Repair Kit
 N.º FARJ: 48165-2
 CONV. P.: 884 502 617 2 (WABCO) / 884 503 075 2 (WABCO) / P / VÁLVULAS N.º: 1078958 (VOLVO) / 1324427 (SCANIA) / 20780864 (VOLVO) / 961 723 122 0 (WABCO) / 961 723 215 0 (WABCO) / 961 723 217 0 (WABCO) / 961 723 962 0 (WABCO)
 APLIC.: SCANIA: P94 / P114 (4X2) (6X2) / P124 (4X2) / R114 (4X2) (6X4) / R124 (4X2) (6X2) (6X4) / T114 (4X2) (6X4) / T124 (4X2) (6X2) / VOLVO: FH12 (4X2) / VM17 / VM23 / VM210 / VM260



Haste Para Válvula de Freio de Mão | Eje para Válvula de Freno de Mano | Hand Brake Valve Rod
 N.º FARJ: 48485-0
 CONV. P.: 75750001 (KNORR)
 961 723 730 4 (WABCO)
 PARA VÁLVULA (KNORR) N.º: DPM66B / DPM67A / DPM68A / DPM91A / DPM91V / DPM93A / DPM93V / DPM94B / DPM94V / DPM98A / DPM98B / DFR9325 / DPM93AK / DPM94BK / I138185 / I138274 / K051251
 PARA VÁLVULA (WABCO) N.º: 961 723 021 0 / 961 723 031 0 / PARA VÁLVULA N.º: 961 723 043 0 / 961 723 049 0 / 961 723 052 0 / 961 723 104 0 / 961 723 122 0 / 961 723 214 0 / 961 723 215 0 / 961 723 217 0 / 961 723 227 0 / 961 723 962 0
 APLIC.: IVECO: EUROCARGO 140 E 18 / 150 E 18 / 160 E 21 / 160 E 23 / 170 E 21 / 170 E 22 / 200 E 37 / 320 E 118 / EUROTRAKKER 380 E 38 380 T 38 / 720 E 42 / EUROTECH 450 E 31 / 450 E 42 / 740 E 42 / STRALIS / SCANIA: P 94 / P 114 / P 124 / R 114 / R 124 / R 164 / T 114 / T 124 / VOLKSWAGEN: 17220 / 17300 / 17310 / 18310 / 1944 S / 24220 / 24250 / 26220 / 26260 / 26300 / 26310 / 40300 / L2638 / LK2638 / LS1632 / LS1633 / LS1634 / LS1938 / LS2638 / MERCEDES BENZ: ATEGO 1315 / 1418 / 1518 / 1718 / 1725 / 2425 / AXOR 1933 S / 2533 / 0500 / 0500R / 0500 RSD / VOLVO: FH12 / EDC NL10 / NL12 / VM 17 / VM 23 / VM 210 / VM 260

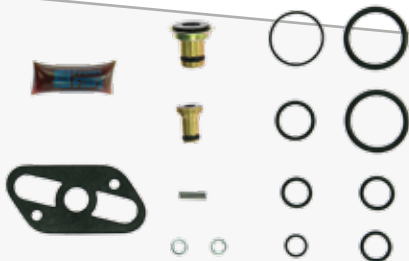

Jogo de Reparo Parcial P/ Válvula de Freio de Mão (04 saídas) | Juego de Reparación Parcial P/ la Válvula de Freno de Mano | Hand Brake Valve Partial Repair Kit

N.º FARJ: 98755-2 F
 CONV. P.: 000 430 19 09 (MERCEDES BENZ) / 002 586 72 43 (MERCEDES BENZ) / 1105738 (SCANIA) / 884 500 643 2 (PARCIAL) (WABCO) / 884 514 005 2 (PARCIAL) (WABCO)

/ 961 722 004 2 (PARCIAL) (WABCO) / 961 722 903 2 (PARCIAL) (WABCO) / 961 722 904 2 (PARCIAL) (WABCO) / 961 722 905 2 (PARCIAL) (WABCO) / BF6X2L134A (FORD) / FARJ - LINHA F (FARJ) / P / CONJUNTO N.º: 961 722 223 0 (WABCO) / P / CONJUNTO N.º: 961 722 224 0 (WABCO) / P / CONJUNTO N.º: 961 722 251 0 (WABCO) / P / CONJUNTO N.º: 961 722 284 0 (WABCO) / P / CONJUNTO N.º: 961 722 314 0 (WABCO) / P / CONJUNTO N.º: 961 722 316 0 (WABCO)

APLIC.: SCANIA: BUS 4 F / K / N - SERIES / 4-SERIES / 2 / 3 - SERIES / 112 / 142 / 113 / 143 / FORD: CARGO 2425 / 3224 / 3530 / 4030 (1997...) / MERCEDES BENZ: 0 370 / 371 / OH1314 / 1316 / 1317 / 1420 / 1518 / OF1314 / 1315 / 1316 / 1318 / OF1618 / 1620 / 1621 / OH1421 / 1625 / 1630 / 1635 / LS1630 / 1935 / 1941

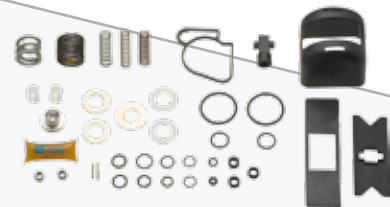

Jogo de Reparo P/ Válvula de Freio de Mão com Tampa Protetora | Juego de Reparación P/ Válvula de Freno de Mano (Axor) | Hand Brake Valve Repair Kit (Axor)

N.º FARJ: 46485-2
 CONV. P.: DPM66B0061 (KNORR) / P / VÁLVULA N.º: DPM66B (KNORR)
 APLIC.: MERCEDES BENZ: AXOR 2035 / AXOR 2035S / AXOR 2040S / AXOR 2540S / AXOR 2644S / AXOR 3340 / AXOR 3340S

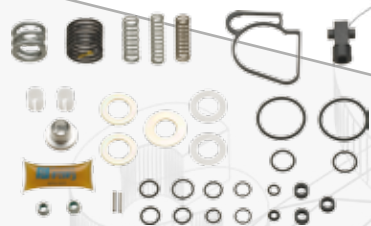

Jogo de Reparo P/ Válvula de Freio de Mão (Axor) | Juego de Reparación P/ la Válvula de Freno de Mano | Hand Brake Valve Repair Kit

N.º FARJ: 46485-2 F
 CONV. P.: DPM66B0061 (KNORR) / FARJ - LINHA F (FARJ) / P / VÁLVULA N.º: DPM66B (KNORR)
 APLIC.: MERCEDES BENZ: AXOR 2035 / AXOR 2035S / AXOR 2040S / AXOR 2540S / AXOR 2644S / AXOR 3340 / AXOR 3340S

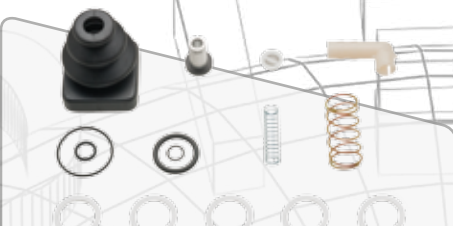

Jogo de Reparo Para Válvula de Freio de Mão | Juego de Reparación para la Válvula de Freno de Mano | Hand Brake Valve Repair Kit |

N.º FARJ: 46285-2
 CONV. P./KNORR N.º: I 72371
 CONV. P./VOLVO N.º: 272790
 CONV. P./MAN N.º: 81.52315.6111
 APLIC.: VOLVO BUS B 9 / 12 / 13 (D / DH ENGINE)
 VOLVO BUS B 10 / 12 (TD / THD ENGINE) / VOLVO BUS B 5 / 6 / 7 / BR7 / VOLVO F / FL / N / NL 10 / 12 / 16



Silenciador Menor | Silenciador | Silencer

N.º FARJ: 45795-0
 CONV. P./WABCO N.º: 432 407 070 0
 CONV. P./SCANIA N.º: 1 313 854
 APLIC.: LINHA SCANIA: F94 / L94 / P94 / R114 (4X2) (6X4) / T114 (4X2) (6X4) / SÉRIE 5 - SECADOR E-APU / LINHA VW: L80 - VÁLVULA SENSÍVEL À CARGA / 8.140 - VÁLVULA RELE



Silenciador P/ Válvula Suspensão ECAS (Rosca M22x1,5 mm) | Silenciador P/ la Válvula ECAS | ECAS Silencer

N.º FARJ: 46925-0

CONV. P.: 000 430 23 70 (MERCEDES BENZ) / 1 543 187 (SCANIA) / 432 407 060 0 (WABCO) / 81.52101.6274 (MAN) / P / ECAS N.º: 472 900 001 0 (WABCO) / P / ECAS N.º: 472 900 056 0 (WABCO) / P / ECAS N.º: 472 900 113 0 (WABCO)
 APLIC.: VOLKSWAGEN: 17.240 OT / MERCEDES BENZ: 0 500 R 1725 / OH 1421 L / SCANIA: F 94 / K 124 (4 X 2) E (6 X 2) / L / K / P 94 / P114 / 124 (4 X 2) / P124 (6 X 2) / R114 (4 X 2) E (6 X 2) / R124 (4 X 2), (6 X 2) E (6 X 4) / T114 (4 X 2) E (6 X 4) / T124 (4 X 2) E (6 X 4) / VOLVO: B7 / B12R (4 X 2) (6 X 2) / FH / FM / NH13



Copo P/ Filtro de Óleo Combustível Com Dreno | Copo P/ Filtro del Aceite | Glass Fuel Oil Filter

N.º FARJ: 204.065
 CONV. P.: 2R0201589 (VW) / 376 092 70 03 (MERCEDES BENZ) / 376 092 70 04 (MERCEDES BENZ)
 APLIC.: MERCEDES BENZ: 1620 / 1723 / OM366 / OM906 LA / OM904 / AXOR / ATEGO



Silenciador de Descarga | Silenciador | Silencer

N.º FARJ: 46995-0
 CONV. P.: 0 484 210 017 (BOSCH) / 000 430 22 70 (MERCEDES BENZ) / 1079552 (VOLVO) / 1331371 (DAF) / 192999 (KNORR)
 APLIC.: MERCEDES BENZ: ATEGO / AXOR / VOLVO: BUS 9 / 12 / 13 (D / DH ENGINE) / BUS B 10 / 12 (TD / THD ENGINE) / BUS B 5 / 6 / 7 / F / FL 6 / F / FE / FL / FM 7 / F / FL / N / NL 10 / 12 / 16 / FH / FM / FMX / NH 9 / 10 / 11 / 12 / 13 / 16 / SCANIA: 2 / 3 SERIES / 4 SERIES / SCANIA BUS



Cj Cilindro de Acionamento P/ Corte Bomba de Combustível | Cilindro P/ Cortar la Bomba de Combustible | Drive Cylinder to Cut Fuel Pump

N.º FARJ: 46965-246
 CONV. P.: 0482020003 (IVECO) / 4811853 (IVECO)
 APLIC.: IVECO: EUROTECH

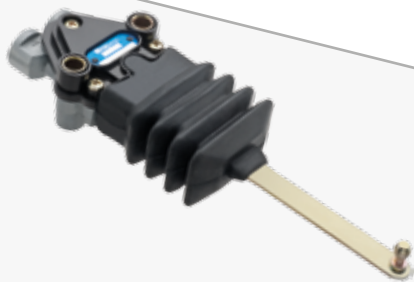

Cj Válvula de Nivelamento P/ Cabine | Cj Válvula de Nivelación P/ la Cabina | Levelling Valve For Cabin
 N.º FARJ: 47025-251
 CONV. P.: 3 198 233 (VOLVO) / 464 007 002 0 (WABCO) / 464 007 003 0 (WABCO) / 8 141 934 (VOLVO)
 APLIC.: VOLVO: FH12 (4X2) / NH10 (4X2) / NH12 (4X2)



Cj Válvula de Nivelamento | Válvula Niveladora | Levelling Valve
 N.º FARJ: 47595-288
 CONV. P.: 2TB 412 600 A (VW) / 464 006 002 0 (WABCO)
 APLIC.: VW: 17240 OT / 17260E OT / 18310 OT / 18320 OT



Cj Limitadora de Pressão | Limitadora de Presión | Pressure Limiting
 N.º FARJ: 47015-250
 CONV. P.: 367739 (SCANIA) / 475 015 073 0 (WABCO) / AC155A (KNORR)
 APLIC.: SCANIA: K94 / K114 / K124 / P94 / P114 / P124 / R114 / R124 / T114 / T124



Cj Válvula de Descarga Rápida Rosca M16 x 1,5 mm | Válvula de Escape Rápido - M16 | Quick Release Valve (M16)
 N.º FARJ: 47055-257
 CONV. P.: 1505153 (DAF) / 5000122053 (RENAULT) / 5000792440 (RENAULT) / 5021170467 (RENAULT) / 6007005039002 (AGRALE) / 61500291 (IVECO) / 61590219

(IVECO) / 935670 (SCANIA) / 973 500 006 0 (WABCO) / A3824297044 (MERCEDES BENZ) / I90268 (KNORR) / I94666 (KNORR) / TJG607410A (VW) / XC452A095CA (FORD) / ZG046580002 (MAN)
 APLIC.: AGRALE: 9200 TCA / MA12.0 / MA7.0 TCA / MA7.5 TCA / MA8.0 TCA / MA8.5 TCA / MA9.2TCA / MT12 / INTERNACIONAL: 4700 / 9200 / 9800 / VW: 6.90 / 6.140 / 8.150 (2000...) / 11.130 / 11.140 / 11.150 / 11.160 / 11.200 / 12.170 / 12.140 / 13.130 / 13.140 / 13.150 / 13.170 / 13.180 / 13.180E CONSTELLATION / 13.190 / 13.210 / 14.140 / 14.150 / 14.170 / 14.190 / 14.200 / 14.210 / 14.220 / 15.180E / 9200 TCA / MA12.0 / MA7.0 TCA / MA7.5 TCA / MA8.0 TCA / MA8.5 TCA / MA9.2TCA / MT12



Cj Válvula de Descarga Rápida Rosca M22 x 1,5 mm | Válvula de Escape Rápido - M22 | Quick Release Valve (M22)
 N.º FARJ: 47065-258
 CONV. P.: 1581929 (VOLVO) / 3173152 (VOLVO) / 973 500 000 0 (WABCO)
 APLIC.: VOLVO: 9 / 12 / 13 (D / DH ENGINE) / B10 / 12 (TD / THD ENGINE) / B5 / 6 / 7 / F / FL 6 / F / FE / FL / FM 7 / F / FL / N / NL 10 / 12 / 16 / FH / FM / FMX / NH 9 / 10 / 11 / 12 / 13 / 16



Cj Válvula de Descarga Rápida Rosca 3 / 8 NPT | Válvula de Escape Rápido - 3 / 8 NPT | Quick Release Valve (3 / 8 NPT)
 N.º FARJ: 47075-259
 CONV. P.: 000 620 12 07 (MERCEDES BENZ) / 0024551020 (RENAULT) / 1505409 (DAF) / 1935669 (SCANIA) / 5021170466 (RENAULT) / 61665462 (IVECO) / 973 500 003 0 (WABCO) / 973 500 017 0 (WABCO) / TJG 607 410 (FORD E VW)

APLIC.: FORD: C1215 / C1217 / C1415 / C1417 / C1419 / C1421 / C1422 / C1617 / C1621 / C1622 / C1630 / C1721 / C1722 / C1731 / C2322 / C2422 / C2425 / C2622 / C2626 / C2630 / C2631 / C3224 / C3530 / C4030 / C4031 / VW: 6 90 / 6 140 / 7 90 / 7 90S / 7 100 / 7 100S / 7 110 / 7 110S / 8 120 / 8 140 / 8 140S / 8 150 / 9 150 / 11 130 / 11 140 / 11 160 / 12 140 / 13 130 / 13 210 / 14 140 / 14 150 / 14 170 / 14 200 / 14 210 / 14 220 / 15 170 / 15 180 / 15 210 / 16 170 / 16 210 / 16 220 / 16 300 / 17 210 / 17 220 / 17 300 / 22 140 / 22 160 / 22 210 / 24 220 / 24 250 / 35 300



Cj Válvula de Nivelamento P/ Suspensão (Scania) | Válvula Niveladora de la Suspensión | Suspension Levelling Valve
 N.º FARJ: 47475-283
 CONV. P.: 0504002111 (KNORR) / 481829 (SCANIA)
 APLIC.: SCANIA: K124 / K270 / K310



Caneca da Reduzida (Caixa GV) | Cilindro de la Reducida | Change Gear Box
 N.º FARJ: 46655-0
 CONV. P.: VOLVO: 1526816 / IVECO: 7982223 / MBB: 000 267 05 19 / RANDON: 212001293 / VW: 2T0311675A / ZF: 1296 312 042
 APLIC.: LINHA MBB - 1929 / 1932 / 1933 / 1934 / LINHA VOLVO - N10 / N 12 / RANDON RK 425



Cj Válvula de Proteção PR-2 Com Retenção | Válvula de Protección PR-2 con Retención | PR-2 Protection Valve (with retention)
 N.º FARJ: 46795-224
 CONV. P.: BENDIX N.º: 264177
 CONV. P.: SCANIA N.º: 068957
 APLIC.: LINHA SCANIA- 110 / 111



Cj Válvula Solenóide 24V (MBB 0 371) | Válvula Solenoide 24V | Solenoid Valve 24V
 N.º FARJ: 45815-185
 CONV. P.: WABCO N.º: 472 017 480 0
 CONV. P.: MBB N.º: 000 760 03 78
 APLIC.: MERCEDES BENZ: O 371 R / RS / RSD / O 371 RSE / RSL



Cj Válvula Solenóide (24 V) | Válvula Solenóide (24 V) | Solenoid Valve (24 V)
 N.º FARJ: 45465-155
 CONV. P/ MBB: 0059971236
 CONV. P/ WABCO: 472 070 639 0
 APLIC.: MERCEDES BENZ: O 500 RSD / O 500 M / O 500 MA / O 500 U / O 500 UA / 1722



Cj Válvula Solenóide 24V (MBB LS1935 / 1941) | Válvula Solenóide 24V | Solenoid Valve 24V
 N.º FARJ: 47485-284
 CONV. P: 004 997 90 36 (MERCEDES BENZ) / 472 124 108 0 (WABCO) / 472 170 600 0 (WABCO)
 APLIC.: MERCEDES BENZ: 1935 / 1941



Cj Válvula Solenóide 3 / 2 Vias 24 V (MBB) | Válvula Solenóide 3 / 2 Vias (24 V) | Solenoid Valve (24 V)
 N.º FARJ: 47235-269
 CONV. P: 364 997 72 36 A (MERCEDES BENZ) / 388 897 72 36 (MERCEDES BENZ) / 388 897 82 36 (MERCEDES BENZ)
 APLIC.: MERCEDES BENZ: 0400 / 1932



Cj Válvula Solenóide 3 / 2 Vias 24 V (Scania) | Válvula Solenóide 3 / 2 Vias (24 V) | Solenoid Valve (24 V)
 N.º FARJ: 47245-270
 CONV. P: 301484 (SCANIA)
 APLIC.: SCANIA: 110 / 111



Cj Válvula Solenóide 3 / 2 Vias 12 V (VW / Ford) | Válvula Solenóide 3 / 2 Vias (12 V) | Solenoid Valve (12 V)
 N.º FARJ: 47255-271
 CONV. P: 2SP901015 (FORD E VW) / 2TD901015 (FORD E VW) / 2TJG901015 (FORD E VW)
 APLIC.: FORD 824 / 815 / 915 / 1317 / 1422 / 1517 / 1521 / 1617 / 1621 / 1622 / 1630 / 1717 / 1721 / 1722 / 1731 / 2322 / 2421 / 2422 / 2425 / 2428 / 2622 / 2626 / 2628 / 2630 / 2631 / 2831 / 3222 / 4030 / 4031 / 4331 / F12000 / F14000
 VW 12.140 / 12.170 / 12.180 / 14.140 / 14.150 / 14.180 / 14.200 / 14.220 / 16.170 / 16.200 / 16.220 / 16.300 / 24.220 / 24.250 / 35.300 / 40.300



Cj Válvula Solenóide 3 / 2 Vias 12 V (VW) | Válvula Solenóide 3 / 2 Vias (12 V) | Solenoid Valve (12 V)
 N.º FARJ: 47265-272
 CONV. P: 2R0907631 (VW) / 2TD901015 (VW)
 APLIC.: VW: 8.150E / 9.150E / 8.150EOD / 9.150EOD / 17.240 / 17.180 EURO 3 / 24.220 EURO 3 / 17.250E / 23.250E / 24.250E / 26.260 / 31.260

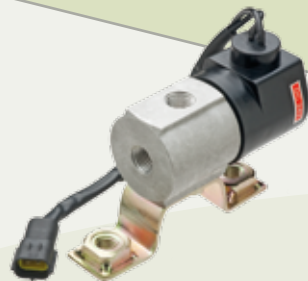

Cj Válvula Solenóide 3 / 2 Vias 24 V (VW) | Válvula Solenóide 3 / 2 Vias (24 V) | Solenoid Valve (24 V)
 N.º FARJ: 47275-273
 CONV. P: 2RP901015 (VW) / 2T0907631 (VW) / 2TJ901015 (VW)
 APLIC.: VW: 13.170E / 15.170E / 15.190E / 17.250E / 19.320E / 23.250E / 24.250E / 26.260E / 31.260



Cj Válvula da Reduzida (Volvo FH / FM / NH12) | Válvula de la Reducida | Change Gear Valve
 N.º FARJ: 47285-274
 CONV. P: 20775173 (VOLVO) / 8171247 (VOLVO)
 APLIC.: VOLVO: FH12 / FH16 / FM9 / FM12 / NH12 / VW (2006...)



Cj Válvula da Reduzida (Volvo B7 / B10 / B12) | Válvula de la Reducida | Change Gear Valve
 N.º FARJ: 47295-275
 CONV. P: 1521247 (VOLVO) / 1521248 (VOLVO) / 1669420 (VOLVO)
 APLIC.: VOLVO: B10B / B10B LE / B10M / B7R / B12 / FH12 / FH16 / (CAIXAS VT-2014 OD / VT-2514 OD



Cj Válvula Piloto (Ponto Neutro) VOLVO | Válvula Piloto | Gearbox Valve
 N.º FARJ: 94645-254
 CONV. P: 1669324 (VOLVO) / 3092123 (VOLVO)
 APLIC.: VOLVO FH / NH



Cj Válvula Piloto (Ponto Neutro) Scania | Válvula Piloto | Gearbox Valve
 N.º FARJ: 94745-255
 CONV. P: 1 319 557 (SCANIA)
 APLIC.: SCANIA SÉRIE 3 E SÉRIE 4



Cj Válvula Inibidora da Caixa de Câmbio | Válvula Inibidora | Gearbox Valve

N.º FARJ: 94635-256
CONV. P/ 1669278 / 1053076 (VOLVO) / 1669297 / 1068951 / 8172627 (VOLVO)
APLIC.: VOLVO BUS 9 / 12 / 13 (D / DH ENGINE) / BUS B 10 / 12 (TD / THD ENGINE) / BUS B 5 / 6 / 7 / F / FL 6, F / FE / FL / FM 7 / F / FL / N / NL 10 / 12 / 16 / FH / FM / FMX / NH 9 / 10 / 11 / 12 / 13 / 16



Cj Válvula 3 / 2 Vias Para Acionamento do Freio Motor | Válvula Para Accionamiento del Freno Motor | 3 / 2 Button Valve

N.º FARJ: 46895-234
CONV. P/ WABCO N.º: 463 013 012 0
CONV. P/ MBB N.º: 345 434 70 01 / 345 434 74 01
CONV. P/ VOLVO N.º: 6884123

CONV. P/ VW N.º: T00 130 524
CONV. P/ FIAT N.º: 501 259
APLIC.: LINHA MBB: L708 / L709 / L909 / L912 / L0809 / L0812 / LPO 1113 / O355 / O362 / O364 / O365 / OF1113 / 1114 / OF1313 / 1314 / OH1313 / 1314 / OH1316 / 1317 / OH1318 / OH1419 / 1420 / OH1517 / 1518 / VO365
LINHA VOLVO: B10M (4X2) (6X2) / B10M ARTICULADO / B12R (4X2) (6X2) / B58 (4X2) / B58 ECO / N10 / N12 / NL10 / NL12 (4X2) (6X2) (6X4) / EDC NL10 (4X2) (6X2) (6X4) / EDC NL12 (4X2) (6X2) (6X4)
LINHA VW: 7 90 / 7 90 S / 7 110 / 7 110S / 11 130 / 11 140 / 11 160 / 12 140 / 13 130 / 13 210 / 14 140 / 14 170 / 14 210 / 16 170 / 16 210 / 22 140 / 22 160
LINHA FIAT: 120 / 130 / 140 / 190 / 210



Cj Válvula 3 / 2 Vias P/ Acionamento do Freio Motor (Haste Longa) | Válvula P/ Accionamiento del Freno Motor (Tallo Largo) | 3 / 2 Button Valve (Long Rod)

N.º FARJ: 47815-294
CONV. P/ 000 434 30 01 (MERCEDES BENZ) / 345 434 71 01 (MERCEDES BENZ) / 463 013 014 0 (WABCO)

APLIC.: MERCEDES BENZ: L1113 / L1114 / L1313 / L1314 / L1316 / L1317 / L1318 / L1513 / L1514 / L1516 / L1517 / L1518 / L1519 / L1520 / L2013 / L2014 / L2213 / L2214 / L2216 / L2217 / L2218 / L2219 / L2220 / LA1313 / LA1314 / LAK1313 / LAK1314 / LB2213 / LB2214 / LB2216 / LB2217 / LB2218 / LB2219 / LB2220 / LG1819 / LK1113 / LK1114 / LK1313 / LK1314 / LK1316 / LK1317 / LK1318 / LK1513 / LK1514 / LK1516 / LK1517 / LK1518 / LK1519 / LK1520 / LK2213 / LK2214 / LK2216 / LK2217 / LK2218 / LK2219 / LK2220 / LS1113 / LS1114 / LS1313 / LS1314 / LS1316 / LS1317 / LS1318 / LS1519 / LS1520 / LS1924 / LS1924A / LS1929 (FASE I)



Cj Válvula Auxiliar P/ Troca da Caixa Raquete | Válvula Auxiliar P/ Troca Caixa | Valve for Transmission

N.º FARJ: 47675-290
CONV. P/ 20366720 (VOLVO) / 20514657 (VOLVO) / 20590252 (VOLVO) / 21450362 (VOLVO) / 3192385 (VOLVO)
APLIC.: VOLVO: FH / FM / FMX 9 / 10 / 11 / 12 / 13 / 16 / NH 9 / 10 / 11 / 12 / 13 / 16 / GSS-RC / SRC / R / SR 1400 / 1500 / R / SR 1700 / 1900 / VT 2014 / OD / VT 2214B / VT 2514



Cj Válvula de Pedal (Scania Série 4) | Válvula de Pedal | Foot Brake Valve

N.º FARJ: 46255-193
CONV. P/ WABCO N.º: 461 315 180 0
CONV. P/ SCANIA N.º: 1 324 663
APLIC.: LINHA SCANIA - F / K / L / P 94 / R 114 (4 X 2) (6 X 2) / R 124 (4 X 2) (6 X 2) / K 124 (4 X 2) (6 X 2)



Cj Válvula de Pedal (VW) | Válvula de Pedal | Foot Brake Valve

N.º FARJ: 46815-226
CONV. P/ FORD / VW N.º: TAR 607357 A
CONV. P/ WABCO: 461 315 056 0 / 461 315 057 0 / 884 500 656 0 / 884 509 022 0
APLIC.: VOLKSWAGEN: 15.180E / 16.180CO / 16.210CO / 17.210OD / 17.210E OD / L80 / FORD: B1618



Tampa de Descarga para Válvula de Pedal (Tipo Cotovelo) | Tapa de Descarga de la Válvula de Pedal | Discharge Cover to Pedal Valve

N.º FARJ: 48535-0
CONV. P/ 461 901 223 4 (WABCO) / PARA VÁLVULAS N.º: 461 315 008 0 (WABCO) / 461 315 057 0 / 461 315 100 0 / 461 315 156 0 / 461 315 157 0 / 461 315 162 0 / 884 500 701 0 / 884 503 124 0 (WABCO)
APLIC.: AGRALE MA 9,2 T / MA 12 T / FORD C815 / C1215 / C1217 / C1316 / C1317 / C1415 / C1416 / C1417 / C1421 / C1516 / C1517 / C1521 / C1617 / C1621 / C1622 / C1630 / C1716 / C1717 / C1721 / C1722 / C1730 / C1731 / C2421 / C2422 / C2425 / C2428 / C2622 / C2626 / C2630 / C2628 / C2631 / C2632 / C2831 / C2932 / C3222 / C4030 / C4031 / C4331 / C4432 / C4532 / C5031 / C5032 / TODOS OS CARGO (...DEZ / 2001) / MERCEDES BENZ L 1113 / 1114 / 1313 / L 1314 / 1316 / 1317 / L 1318 / 1513 / 1514 / L 1516 / 1517 / 1518 / L 1519 / 1520 / 2013 / L 2014 / 2213 / 2214 / L 2216 / 2217 / 2218 / L 2219 / 2220 / LA 1313 / 1314 / LAK 1313 / 1314 / LB 2213 / 2214 / 2216 / LB 2217 / 2218 / 2219 / 2220 / LG 1819 / LK 1113 / 1114 / 1313 / LK 1314 / 1316 / 1317 / LK 1318 / 1513 / 1514 / LK 1516 / 1517 / 1518 / LK 1519 / 1520 / 2213 / LK 2214 / 2216 / 2217 / LK 2218 / 2219 / 2220 / LS 1113 / 1114 / 1313 / LS 1314 / 1316 / 1317 / LS 1318 / 1519 / 1520 / LS 1524 / 1525 / O 364 / O 365 / VO 365 / SCANIA K113CL / K113TL / VOLKSWAGEN 7.110 / 7.110 S / 7.90 / 7.90CO / 7.90S / 11.130 / 11.140 / 11.160 / 12.140 / 13.130 / 13.210 / 14.150 / 14.200 / 14.200 / 15.180E / 16.180CO / 16.210CO / 17.210OD / 17.210E / 24.250 / 26.300 / 35.300 / L80 / VOLVO B 10 M (4X2) / B 58 (4X2) / B 58 ARTICULADO / B 58 ECO / N 10 / N 12 / N 12 (4X2) / (6X2) / (6X4) / EDC NL 10 (4X2) / (6X2) / (6X4) / EDC NL 12 (4X2) / (6X2) / (6X4) / NL 10 (4X2) / (6X2) / (6X4)



Cj Válvula de Pedal (Ford) | Válvula de Pedal | Foot Brake Valve

N.º FARJ: 46825-227
CONV. P/ WABCO N.º: 461 315 156 0 / 884 500 391 0 / 884 503 124 0
CONV. P/ FORD N.º: 2C45 2A270 1B / 2C45 2A270 AD / 87HU 2A270 AA
APLIC.: FORD: CARGO / (TODOS ...DEZ / 2001)



Cj Válvula de Pedal com Pedaleira (Caterpillar) | Válvula de Pedal (com Pedaleira) | E-3 Foot Brake Valve (With Pedal)

N.º FARJ: 46835-228
CONV. P/ BENDIX N.º: 229501
CONV. P/ CATERPILLAR N.º: 2Y7104
APLIC.: LINHA FORD - CARGO C11 / C13 / C15 (85 / 87) / CARGO C12 / C14 / C16 (1987...) / CARGO C 814 / 4030 / 1617 (1996...) / LINHA CATERPILLAR



Cj Válvula de Pedal (Volvo) | Válvula de Pedal | Foot Brake Valve

N.º FARJ: 46875-232
CONV. P/KNORR N.º: K004307 / K048762
CONV. P/VOLVO N.º: 1628491 / 20568396
APLIC.: LINHA VOLVO - FH12 / NH12 / FM10 / FM12



Cj Válvula de Pedal (Ford / Sapão) | Válvula de Pedal | E-7 Dual Circuit Foot Brake Valve

N.º FARJ: 46905-235
CONV. P/BENDIX N.º: 286773
APLIC.: FORD - F12000 / F14000



Cj Regulador de Pressão | Regulador de Presión | Unloader Valve

N.º FARJ: 46805-225
CONV. P/WABCO N.º: 975 303 075 0
CONV. P/SCANIA N.º: 1356663
APLIC.: LINHA SCANIA- R / T 113 / R / T 143



Cj Válvula 4 / 2 Vias Para Caixa de Câmbio (Ranger) | Válvula 4 / 2 Vias | 4 / 2 Directional Control Valve

N.º FARJ: 46725-215
CONV. P/ZF N.º: 0501 204 089 / 0501 310 059 / 0750 132 038
CONV. P/VOLVO N.º: 1662798 / 3162697
CONV. P/MBB N.º: 002 260 36 57
CONV. P/IVECO N.º: 8198807
APLIC.: IVECO: EUROTECH / MERCEDES BENZ: 1622 / 2423B / 2423K / AXOR (CAIXA ZF 9S-75) / VOLVO: FH12 / NH12 / (CAIXA ZF 16S-1650)



Cj Válvula de Drenagem Automática | Válvula de Drenaje Automática | Automatic Drain Valve

N.º FARJ: 46745-217
CONV. P/BENDIX N.º: 281923
CONV. P/HALEX N.º: 281923K
APLIC.: VW/FORD



Cj Limitadora de Pressão | Limitadora de Presión | Pressure Limiting

N.º FARJ: 46885-233
CONV. P/WABCO N.º: 475 010 034 0 / 884 541 001 0
CONV. P/VOLVO N.º: 3038262
APLIC.: LINHA VOLVO - B10M (4X2) (6X2) / B10M ARTICULADO / B12R (4X2) (6X2) / B58 (4X2) / B58 ARTICULADO / B58 BIARTICULADO / B58 ECO



Cj Válvula Relé - Roscas M.16 x M.22 (03) | Válvula Rele - Roscas M16 x M22 (03) | Relay Valve - Thread M16 x M22 (03)

N.º FARJ: 45785-184
CONV. P/WABCO N.º: 973 006 001 0
CONV. P/MBB N.º: 004 429 06 44 / 004 429 11 44
APLIC.: MERCEDES BENZ: ACTROS 2542L (4X2) / ACTROS 2544 (4X2) (6X2) / ACTROS 2631 (6X4) / ACTROS 2644 (6X4) / ACTROS 2648 (6X4) / ACTROS 3529 (6X2) / ACTROS 4844 (6X2) (6X4) (8X4)



Cj Válvula 3 / 2 Vias (24V) | Válvula 3 / 2 Vias (24V) | 3/2 Directional Valve (24V)

N.º FARJ: 46395-197
CONV. P/N.º: 441 036 000 0 (WABCO) / 941 540 05 45 (MERCEDES BENZ)
APLIC.: MERCEDES BENZ: AXOR / ATEGO / ACTROS / 1938 / 1938 S / 1944 S / 2031 S / 2035 S / 3340 / 3340 S / 2533 / 2625 / 2628 K / 2826 K / 1831 LS / 1831 K / 2631 LS / 2631 K / 2648 LS / 2648 K / 1865 LS / 1848 K / 1851 K / 2031 K



Cj Válvula de Proteção 4 Circuitos (roscas M22) | Válvula de Protección de 4 Vias | 4 Circuit Protection Valve

N.º FARJ: 46405-220
CONV. P/VW N.º: 2R0607359A / 2TA607359
CONV. P/FORD N.º: 96HU2A435AA
CONV. P/AGRALE N.º: 6007005335004
CONV. P/KNORR N.º: I 88768 / II 14296 / II 15080 / II 17189 / II 18172 / II 31310 / II 38276
APLIC.: LINHA MBB - 712 C / 712 E / 914 C / 915 C - ACCELO / LO 809 / LO 811 / L 909
LINHA VW: 8.120 OD MICRO BUS / 8.150 E OD MICRO BUS / 8.170 E OD MICRO BUS / 11.130 / 11.140 / 11.150 / 11.160 / 11.200 / 12.140 / 13.130 / 13.140 / 13.210 / 14.140 / 14.150 / 14.170 / 14.200 / 14.210 / 14.220 / 16.170 / 16.180 CO / 16.200 / 16.210 CO / 16.220 / 16.300 / 17.210 OD / 17.230 OD / 22.160 / 24.220 / 24.250 / 35.300 / 6.140 / 6.90 / 7.100 / 7.110 / 7.120 / 7.140 / 7.90 / 7.90 CO / 8.140 / 8.140 S
LINHA FORD: B1618 / B1621 / C113 / C114 / C117 / C1215 / C1218 / C1313 / C1314 / C1414 / C1415 / C1416 / C1419 / C1422 / C1514 / C1517 / C1615 / C1617 / C1618 / C1622 / C1630 / C1721 / C2218 / C2322 / C2422 / C2425 / C2630 / C3224 / C3530 / C4030 / C814 / L80
LINHA AGRALE: 7500 / 9200TCA / MA12.0 / MA7.0TCA / MA7.5TCA / MA8.0TCA / MA8.5TCA / MA9.2TCA / MT12 / MT8.5 MICRO-ÔNIBUS / VOLARE / W8



Cj Válvula de Proteção 4 Circuitos (AE 4427 / 4428) | Válvula de Protección 4 Circuitos (AE 4427 / 4428) | 4 Circuit Protection Valve (AE 4427 / 4428)

N.º FARJ: 46775-221
CONV. P/KNORR N.º: II15587 / II15588
CONV. P/VOLVO N.º: 3124013 / 8152899
APLIC.: LINHA VOLVO - B7 / B10 / B10M / B58 / FH12 / NH12 / FM10 / FM12 / N10 / N12 / NL10 / NL12



Cj Válvula de Proteção 4 Circuitos - Roscas: 1=M22 - 11,12=M16 - 21,22,23,24= M16 | Válvula de Protección 4 Circuitos - Roscas: 1=M22 - 11,12=M16 - 21,22,23,24= M16 | 4 Circuit Protection Valve - Threads: 1=M22 - 11,12=M16 - 21,22,23,24= M16

N.º FARJ: 47825-295
CONV. P: 20382309 (VOLVO) / 20452151 (VOLVO) / 20716313 (VOLVO) / 20755195 (VOLVO) / 21225479 (VOLVO) / 934 714 140 0 (WABCO) / 934 714 740 0 (WABCO)
APLIC.: VOLVO: FH / FM / FMX / NH 9 / 10 / 11 / 12 / 13 / 16 / FH 12 (2001-2005) / FH 16 (2003-2006) / FM 9 (2001-2005) / FM 12 (2001-2005) / FH / FM (2005-2012)



Cj Válvula Relê - roscas 1=3 / 8-21,22=1 / 2-4=1 / 4 - Com Suporte (Baixa) | Válvula Rele | Relay Valve
 N.º FARJ: 46685-212
 CONV. P/ WABCO N.º: 973 001 019 0 / 884 500 774 0
 CONV. P/ FORD N.º: 2RL607408A
 APLIC.: LINHA FORD - CARGO 1215 A 1421 / CARGO 2422 A 4031



Cj Válvula Relê - Roscas 1=3 / 8-21,22=1 / 2-4=1 / 4 - Com Suporte (Baixa) | Válvula Rele | Relay Valve
 N.º FARJ: 46695-213
 CONV. P/ WABCO N.º: 884 502 256 0
 CONV. P/ VW N.º: 2RG607408A
 APLIC.: LINHA VW - 13 150 / 13 170 / 13 180 / 13 190 / 15 170 / 15 180 / 15 190 / 15 210 / 17 180 / 17 210 / 17 220 / 17 240 / 17 250 / 17 300 / 17 310 / 19 320 CONSTELLATION / 19 350 / 25 320E / 25 350E / 26 260E / 31 320E / 31 350E / 40 300 / 42 300



Cj Válvula Sensível à Carga | Válvula Sensora de Carga | Load Sensing Valve
 N.º FARJ: 46715-214
 CONV. P/ WABCO N.º: 475 710 151 0
 CONV. P/ MBB N.º: 958 431 00 12
 APLIC.: MERCEDES BENZ: ATEGO (TODOS)



Cj Válvula Rele RE-4 Roscas: 1 / 2 (Reservatório) X 1 / 4 (03) | Válvula Rele RE-4 (Rosca Polegada) | RE-4 Relay Valve (Inch Thread)
 N.º FARJ: 46755-218
 CONV. P/ HALDEX N.º: 950100
 APLIC.: TODAS AS CARRETAS MODERNAS



Cj Válvula Rele RE-4 Roscas: M22 (Reservatório) X M16 (03) | Válvula Rele RE-4 (Rosca Métrica) | RE-4 Relay Valve (Metric Thread)
 N.º FARJ: 46765-219
 CONV. P/ HALDEX N.º: 951400
 APLIC.: TODAS AS CARRETAS MODERNAS



Cj Válvula Para Freio de Mão PP-1 | Válvula Para Freno de Mão | Hand Brake Valve
 N.º FARJ: 46735-216
 CONV. P/ WABCO N.º: 961 721 501 0
 CONV. P/ BENDIX N.º: 276 566
 CONV. P/ CATERPILLAR N.º: 3V8313
 CONV. P/ VW / FORD N.º: 2RP607403
 APLIC.: LINHA VW / FORD - TODOS OS VEÍCULOS (...DEZ / 1996) / TODOS OS VEÍCULOS FORD CARGO (...DEZ / 1996) / LINHA CASE - 8920 / 8940 / MX 135 / MX 240 / MXM 165 / LINHA JOHN DEERE - 7500 / 7600 / 7505 / 6300



Cj Válvula Para Freio Reboque | Válvula de Freno del Remolque | Trailer Brake Valve
 N.º FARJ: 46785-223
 CONV. P/ WABCO N.º: 884 501 922 0
 CONV. P/ MBB N.º: 695 430 71 81
 APLIC.: MERCEDES BENZ: 1723 S / LS 1938 / (JAN / 98 ... MAIO / 01)



Cj Válvula P/ Freio de Mão (Não Conjugado) | Válvula P/ Freno de Mão | Hand Brake Valve
 N.º FARJ: 47715-292
 CONV. P/ 2VT607403 (VW) / 6009005136002 (AGRALE) / 693 431 71 05 (MERCEDES BENZ) / 961 723 214 0 (WABCO) / DPM93A (KNORR)
 APLIC.: AGRALE: TRACTOR (8 TON) / MERCEDES BENZ: 1720 / 1723 S / 1728 / 1938 S / 1944 S / L1218 / L1620 / L1622 / 2428 / L / LS1634 / L / LK / LS2638 / LS1632 / LS1938 / VOLKSWAGEN: 17.220 / 17.300 / 17.310 / 18.310 / 24.220 / 24.250 / 26.220 / 26.260 / 26.300 / 26.310 / 40.300



Cj Válvula P/ Freio de Mão (Scania 112 / 142) | Válvula Freno de Mano | Hand Brake Valve
 N.º FARJ: 98905-265
 CONV. P/ 302763 (SCANIA) / 961 702 030 0 (WABCO)
 APLIC.: SCANIA: R112 / T112 / R142 / T142



Cj Válvula P/ Freio de Mão | Válvula P/ Freno de Mano | Hand Brake Valve
 N.º FARJ: 97485-266
 CONV. P/ 2498634 (IVECO) / 2515048 (IVECO) / 345 430 73 81 (MERCEDES BENZ) / 4467945 (IVECO) / 4713746 (IVECO) / 501083 (FIAT) / 961 701 100 0 (WABCO)
 APLIC.: FIAT: 120 / 130 / 140 / 190 / 210 / MERCEDES BENZ: L / LK1113 / LS1113 / L1113 / LK1313 / LS1313 / LA1313 / LAK1313 / L / LK1316 / LS1316 / L1513 / 1516 / LK1513 / 1516 / L / LK1519 / LS1519 / LG1819 / LS1924 / 1924A / LS1929 / L2013 / L / LB / LK2213 / 2216 / 2219 / OF1113 / 1313 / OH1313 / 1316 / 1419 / 1517 / L2215 / 0362 / 0355 / 0364 / 0365



Cj Válvula Para Freio de Mão (HB 1143) | Válvula para Freno de Mano (HB 1143) | Hand Brake Valve (HB 1143)
 N.º FARJ: 46285-194
 CONV. P/ KNORR N.º: 1 82171
 CONV. P/ VOLVO N.º: 4822431
 APLIC.: LINHA VOLVO: B9 / BR7



Cj Válvula Para Freio Reboque | Válvula de Freno del Remolque | Trailer Brake Valve
 N.º FARJ: 45845-188
 CONV. P/ WABCO N.º: 961 710 054 0
 CONV. P/ SCANIA N.º: 1 677 525
 APLIC.: LINHA SCANIA - R112 / R142 / R143 (4 X 2) / T 112 / T142 / T143 (4 X 2) / R113 (4 X 2) (6 X 2) / T 113 (4 X 2) (6 X 2) (6 X 4) / T 113 E (4 X 2) / T 113 H (4 X 2)



Cj Válvula do Comutador P/ Tomada de Força Auxiliar (3 / 2 Vias-24V) | Válvula de Conmutación (3 / 2 Vias-24V) | Shift Cylinder Valve 24 V
 N.º FARJ: 47495-285
 CONV. P/ 945 260 00 57 (MERCEDES BENZ) / 945 260 14 57 (MERCEDES BENZ)
 APLIC.: MERCEDES BENZ: 1938S / 1938LS / ACTROS / AXOR / ATEGO



Cj Bomba Para Direção Hidráulica (Randon - LUK 542 04 4110) Rotação Direita | Bomba de Dirección Hidráulica (Randon - LUK 542 04 4110) Giro a la Dere | Power Steering Pump (Randon - LUK 542 04 4110) Right
 N.º FARJ: 46375-195
 CONV. P/ LUK N.º: 542 04 4110 / 2107703 (VT75) / 212008218
 APLIC.: LINHA RANDON - RK 430 / RK 430B



Tampa Com Sensor Para Freio à Disco Pneum. (3 fios) | Tapa Con Sensor para la Pinza de Freno (3 hilos) | Caliper Cover With Sensor (3 wires)
 N.º FARJ: 46065-0
 CONV. P/ KNORR: PINÇA SN 5... SÉRIES (KNORR)
 APLIC.: MERCEDES BENZ: 0 500 (2.º EIXO)



Tampa Sem Sensor Para Freio à Disco Pneumático | Tapa Sin Sensor para la Pinza de Freno | Caliper Cover Without Sensor
 N.º FARJ: 46075-0
 CONV. P/ PINÇA SN 5... SÉRIES (KNORR)
 APLIC.: MERCEDES BENZ: 0 500 (2.º EIXO)



Tampa Com Sensor Para Freio à Disco Pneumático (3 fios) | Tapa Con Sensor para la Pinza de Freno (3 hilos) | Caliper Cover With Sensor (3 wires)

N.º FARJ: 46085-0
 CONV. P/ MBB N.º: 979 420 02 02
 CONV. P/: PINÇAS KNORR - SN 5... SÉRIES
 APLIC.: LINHA MBB - ACCELO 915



Tampa Com Sensor Para Freio à Disco Pneumático (2 fios) | Tapa Con Sensor para la Pinza de Freno (2 hilos) | Caliper Cover With Sensor (2 wires)

N.º FARJ: 46095-0
 CONV. P/ MBB N.º: 970 420 40 01
 CONV. P/: PINÇAS KNORR - SN 5... SÉRIES
 APLIC.: LINHA MBB - ACCELO 915



Mecanismo de Ajuste Auxiliar Simples P/ Freio à Disco | Mecanismo de Ajuste Auxiliar Simple para la Pinza de Freno | Adjustment Mechanism Auxiliary Simple

N.º FARJ: 46115-0
 CONV. P/: KNORR: PINÇA SB 6... SÉRIES / PINÇA SB 7... SÉRIES
 APLIC.: MERCEDES BENZ: LS 1938 / 1938 S (1999...2003) / 1944 S (...SET / 2003) / LS 1622 (1999...2003) / O 500 / O 500 U / O 500 M / O 500 (TODOS) / O 500 U / O 500 M (2003...) / LS 1938 / 1938 S (2003...) / 1944 S (AGOSTO / 2003...) / AXOR 1933 S / 2035 / 2040 / 2044 / AXOR 2533 / 2540 / 2544 / 2640 / AXOR 2644 / 2825 / 2828 / AXOR 3340 / 4140 / SCANIA: K 124 (2004...) / L 94 (2004...)



Tampa Metálica do Cavalete P/ Freio à Disco | Tapa Metálica del Caballete para la Pinza de Freno | Metallic Cover

N.º FARJ: 46125-0
 CONV. P/: PINÇA 22,5 (KNORR) / PINÇA SN 6000 SÉRIES (KNORR) / PINÇA SN 7000 SÉRIES (KNORR)
 APLIC.: SCANIA: ÔNIBUS URBANO - TODOS / K 124 IB (2004...) / L94 (2004...) / MERCEDES BENZ: ACTROS - TODOS / ÔNIBUS URBANO - TODOS / AXOR 1933 / 2035 / 2040 / AXOR 2044 / 2533 / 2540 / AXOR 2544 / 2640 / 2644 / AXOR 2825 / 2828 / 3340 / AXOR 3344 / 4140 / LS 1938 (...2003) / O 500 U / O 500 M (2003...) / O 500 - TODOS



Balancim Reto - 0º Traseiro - Para Freio à Disco Pneumático | Balancín Recto - 0º Trasero para la Pinza de Freno | Rear Leveller Straight

N.º FARJ: 46145-0
 CONV. P/: P / PINÇA SCANIA N.º: 1 517 003 / 1 517 004
 CONV. P/: PINÇAS KNORR 22,5" / SB 6000 / SB 7000 SÉRIES / KNORR C54852 / II19712004 / II30679004 / K000129 / MERCEDES BENZ 002 420 26 82 / PARA PINÇAS N.º: 696 420 30 01 / 696 420 31 01 / 696 420 53 01 / 696 420 54

01 / 696 420 57 01 / 696 420 58 01 / 696 420 59 01 / 696 420 60 01 / 696 420 62 01 / 696 420 63 01
 APLIC.: LINHA MBB - ACTROS - TODOS / ÔNIBUS URBANO - TODOS / AXOR: 1933 / 2035 / 2040 / 2044 / 2533 / 2540 / 2544 / 2640 / 2644 / 2825 / 2828 / 3340 / 3344 / 4140; LS 1938 (...2003) / O 500 - TODOS / O 500 U / O 500 M (2003...) / LINHA SCANIA - ÔNIBUS URBANO - TODOS / K 124 IB (2004...) / L94 (2004...)



Balancim 12º Dianteiro - Para Freio à Disco Pneumático | Balancín Delantero - 12º para la Pinza de Freno | Front Leveller 12

N.º FARJ: 46155-0
 CONV. P/ KNORR: C54852 / II 19712004 / II 30679004 / K000129 / PINÇA 22,5" / SN 6000 SÉRIES / SN 7000 SÉRIES
 CONV. P/ MERCEDES BENZ: 002 420 26 82 / PARA PINÇA N.º: 696 420 30 01 / 696 420 31 01 / 696 420 53 01 / 696 420

54 01 / 696 420 57 01 / 696 420 58 01 / 696 420 59 01 / 696 420 60 01 / 696 420 62 01 / 696 420 63 01
 CONV. P/ SCANIA: PARA PINÇA 1 517 003 / 1 517 004
 APLIC.: LINHA MBB - ACTROS - TODOS / ÔNIBUS URBANO - TODOS / AXOR: 1933 / 2035 / 2040 / 2044 / 2533 / 2540 / 2544 / 2640 / 2644 / 2825 / 2828 / 3340 / 3344 / 4140; LS 1938 (...2003) / O 500 - TODOS / O 500 U / O 500 M (2003...) / LINHA SCANIA - ÔNIBUS URBANO - TODOS / K 124 IB (2004...) / L94 (2004...)



Alavanca de Acionamento Para Freio à Disco Pneumático | Palanca del Accionamiento para la Pinza de Freno | Lever Actuation

N.º FARJ: 46105-0
 CONV. P/: PINÇA KNORR - SB 6 ... SÉRIES



Capa Metálica e Anel Para Freio à Disco | Tapa Metálica y Anillo para Pinza de Freno | Caliper Cover and Ring

N.º FARJ: 46355-2

CONV. P/KNORR N.º: II39769F0063 / PARA PINÇAS N.º: K001222R / K001223R / K001666R / K001667R / K002050 / K002051 / K002131 / K002132 / K002652 / K002653 / K012847 / K012848 / K012851 / K012852 / K039482 / K039484

APLIC.: LINHA MERCEDES BENZ - LS 1938 / 1938 S (2003...) / 1944 S (AGO / 2003...) / O 500 (TODOS) / O 500 U / O 500 M (2003...) / AXOR 1933 S / 2035 / 2040 / 2044 / 2533 / 2540 / 2544 / 2640 / 2644 / 2825 / 2828 / 3340 / 4140 / LINHA SCANIA - K 124 (2004...) / L 94 (2004...)



Pino Guia e Bucha de Vedação Para Freio à Disco | Eje Guía y Buje de Sello para Pinza de Freno | Caliper Pin and Bush

N.º FARJ: 46345-2

CONV. P/KNORR N.º: Z000805 + Z000810 / PARA PINÇAS N.º: K001222R / K001223R / K001666R / K001667R / K002050 / K002051 / K002131 / K002132 / K002652 / K002653 / K012847 / K012848 / K012851 / K012852 / K039482 / K039484

APLIC.: LINHA MERCEDES BENZ - LS 1938 / 1938 S (2003...) / 1944 S (AGO / 2003...) / O 500 (TODOS) / O 500 U / O 500 M (2003...) / AXOR 1933 S / 2035 / 2040 / 2044 / 2533 / 2540 / 2544 / 2640 / 2644 / 2825 / 2828 / 3340 / 4140 / LINHA SCANIA - K 124 (2004...) / L 94 (2004...)

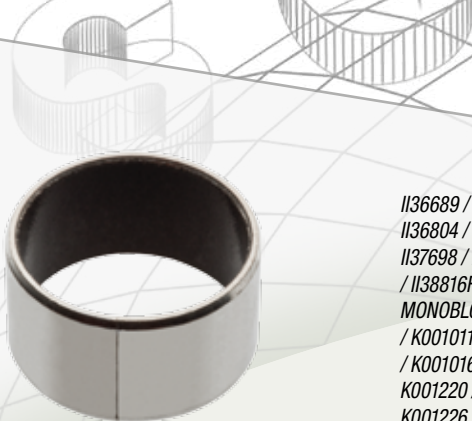

Bucha da Sapata (Ø18 X 16 X 10) Para Freio à Disco SB / SN | Buje del Empujador para la Pinza de Freno SB / SN | SB / SN Caliper Tappet Bushing

N.º FARJ: 46335-0

CONV. P/ KNORR C59611 / PARA PINÇAS BI-PARTIDAS:

II36689 / II36690 / II36691 / II36692 / II36802 / II36803 / II36804 / II36805 / II37195 / II37196 / II37696 / II37697 / II37698 / II37699 / II37702 / II37703 / II38726F / II38727F / II38816F / II38817F / II39262F / II39263F / PARA PINÇAS MONOBLOCO: K001007 / K001008 / K001009 / K001010 / K001011 / K001012 / K001013 / K001014 / K001015 / K001016 / K001216 / K001217 / K001218 / K001219 / K001220 / K001221 / K001222 / K001223 / K001225 / K001226 / K001654 / K001655 / K001659 / K001660 / K002050 / K002051 / K002131 / K002132 / K002652 / K002653 / K012851 / K012852 / K039482 / K039484 / K001222R / K001223R / K001660R / K001667R

APLIC.: LINHA SCANIA - K 124 (2004...) / L 94 (2004...) / 1944 S (AGO / 2003...) / O 500 (TODOS) / O 500 U / O 500 M (2003...) / AXOR 1933 S / 2035 / 2040 / 2044 / 2533 / 2540 / 2544 / 2640 / 2644 / 2825 / 2828 / 3340 / 4140 / LS 1938 / 1938 S (1999...2003) / 1944 S (...SET / 2003) / LS 1622 (1999...2003) / O 500 / O 500 U / O 500 M



Presilha da Pastilha Para Freio à Disco | Clip de la Pastilla para la Pinza de Freno | Brake Pad Retainer Repair Kit

N.º FARJ: 46135-0

CONV. P/KNORR N.º: II 19712004 / II 30679004 / C54852 / K000129

CONV. P/MBB N.º: 002 420 26 82

CONV. P/PINÇA MBB N.º: 696 420 53 01 / 696 420 54 01 / 696 420 62 01 / 696 420 63 01 / 696 420 30 01 / 696 420 31 01 / 696 420 57 01 / 696 420 58 01 / 696 420 59 01 / 696 420 60 01

CONV. P/PINÇA SCANIA N.º: 1 517 003 / 1 517 004

CONV. P/PINÇAS KNORR: 22,5" / SB 6000 / SB 7000 SÉRIES / SN 6000 / SN 7000 SÉRIES

APLIC.: LINHA MBB - ACTROS - TODOS / ÔNIBUS URBANO - TODOS / AXOR: 1933 / 2035 / 2040 / 2044 / 2533 / 2540 / 2544 / 2640 / 2644 / 2825 / 2828 / 3340 / 3344 / 4140; / LS 1938 (...2003) / O 500 - TODOS / O 500 U / O 500 M (2003...) / LINHA SCANIA - ÔNIBUS URBANO - TODOS / K 124 IB (2004...) / L94 (2004...)



Guarda-Pó Interno Para Freio à Disco SN (Ø 74 mm) | Capa Interna para la Pinza de Freno SN (Ø 74 mm) | SN Caliper Inner Layer (Ø 74 mm)

N.º FARJ: 46325-0

CONV. P/ PARA PINÇAS BI-PARTIDAS (KNORR): II36689 / II36690 / II36691 / II36692 / II36802 / II36803 / II36804 / II36805 / II37195 / II37196 / II37696 / II37697 / II37698 / II37699 / II37702 / II37703 / II38726F / II38727F / II38816F / II38817F / II39262F / II39263F (KNORR)

APLIC.: MERCEDES BENZ: LS 1938 / 1938 S (1999...2003) / 1944 S (...SET / 2003) / LS 1622 (1999...2003) / O 500 / O 500 U / O 500 M



Sapata Com Guarda-Pó Para Freio à Disco SB (Ø 74 mm) | Empujador con Guardapolvo para la Pinza de Freno SB (Ø 74 mm) | SB Caliper Tappet with Rubber Protector (Ø 74 mm)

N.º FARJ: 46315-0

CONV. P/KNORR N.º: K007197 / PARA PINÇAS BI-PARTIDAS: II36689 / II36690 / II36691 / II36692 / II36802 / II36803 / II36804 / II36805 / II37195 / II37196 / II37696 / II37697 / II37698 / II37699 / II37702 / II37703 / II38726F / II38727F / II38816F / II38817F / II39262F / II39263F

APLIC.: LINHA MERCEDES BENZ - LS 1938 / 1938 S (1999...2003) / 1944 S (...SET / 2003) / LS 1622 (1999...2003) / O 500 / O 500 U / O 500 M



Guarda-Pó Interno Para Freio à Disco SN (Ø 69 mm) | Capa Interna para la Pinza de Freno SN (Ø 69 mm) | SN Caliper Inner Layer (Ø 69 mm)

N.º FARJ: 46305-0

CONV. P/ KNORR K007197 / PARA PINÇAS MONOBLOCO

/ K001007 / K001008 / K001009 / K001010 / K001011 / K001012 / K001013 / K001014 / K001015 / K001016 / K001216 / K001217 / K001218 / K001219 / K001220 / K001221 / K001222 / K001223 / K001225 / K001226 / K001654 / K001655 / K001659 / K001660 / K002050 / K002051 / K002131 / K002132 / K002652 / K002653 / K012851 / K012852 / K039482 / K039484 / K001222R / K001223R / K001660R / K001667R

APLIC.: LINHA MERCEDES BENZ - LS 1938 / 1938 S (2003...) / 1944 S (AGO / 2003...) / O 500 (TODOS) / O 500 U / O 500 M (2003...) / AXOR 1933 S / 2035 / 2040 / 2044 / 2533 / 2540 / 2544 / 2640 / 2644 / 2825 / 2828 / 3340 / 4140 / LINHA SCANIA - K 124 (2004...) / L 94 (2004...)



Sapata Com Guarda-Pó Para Freio à Disco SN (Ø 69 mm) | Empujador con Guardapolvo para la Pinza de Freno SN (Ø 69 mm) | SN Caliper Tappet with Rubber Protector (Ø 69 mm)

N.º FARJ: 46295-0

CONV. P./KNORR N.º: II 31208 / PARA PINÇAS MONOBLOCO: K001007 / K001008 / K001009 / K001010 / K001011 / K001012 / K001013 / K001014 / K001015 / K001016 / K001216 / K001217 / K001218 / K001219 / K001220 / K001221 / K001222 / K001223 / K001225 / K001226 / K001654 / K001655 / K001659 / K001660 / K002050 / K002051 / K002131 / K002132 / K002652 / K002653 / K012851 / K012852 / K039482 / K039484 / K001222R / K001223R / K001660R / K001667R

APLIC.: LINHA MERCEDES BENZ - LS 1938 / 1938 S (2003...) / 1944 S (AGO / 2003...) / O 500 (TODOS) / O 500 U / O 500 M (2003...) / AXOR 1933 S / 2035 / 2040 / 2044 / 2533 / 2540 / 2544 / 2640 / 2644 / 2825 / 2828 / 3340 / 4140 / LINHA SCANIA - K 124 (2004...) / L 94 (2004...)

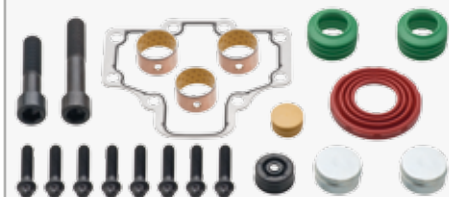

Jogo de Reparo Completo Para Freio à Disco (17,5) | Juego de Reparación para la Pinza de Freno | Caliper Repair Kit™)

N.º FARJ: 46035-2

CONV. P.: PINÇAS WABCO - 17,5"



Jg Arruelas de Calibração Para Freio à Disco | Juegos de Arandelas de Calibración para la Pinza de Freno | Washers Calibration Kit

N.º FARJ: 46005-2

CONV. P./WABCO: PINÇAS WABCO - 17,5"

AGOSTO 2016



Mecanismo Completo de Calibração Para Freio à Disco | Mecanismo de Calibración para la Pinza de Freno | Complete Adjusting Mechanism

N.º FARJ: 45995-2

CONV. P.: PINÇAS WABCO - 17,5"



Jogo de Guarda-Pó Para Freio à Disco (17,5) | Juego de Guardapolvo para Pinza de Freno (17,5) | Caliper Rubber Protectors Kit

N.º FARJ: 46365-2

CONV. P./WABCO N.º: 001 322 714 3 / 613 227 168 4

PARA PINÇA: 640 175 073 7 / 640 175 073 8 / 640 175 073 9 / 640 175 074 0 / 640 175 075 0 / 640 175 076 0 / 640 175 077 0 / 17,5"

APLIC.: LINHA MERCEDES BENZ - 712 C / 914 C / LO 914 / LO 915



Alavanca de Acionamento Para Freio à Disco (17,5 / 19,5) | Palanca del Accionamiento para la Pinza de Freno | Lever Actuation

N.º FARJ: 46015-0

CONV. P.: PINÇAS WABCO - 17,5" E 19,5"



Corpo de Acionamento Para Freio à disco (17,5) | Cuerpo del Accionamiento para la Pinza de Freno | Body Actuation

N.º FARJ: 46025-0

CONV. P.: PINÇAS WABCO - 17,5"



Placa de Pressão Direita Para Freio à Disco (17,5) | Plato de Presión Derecho para la Pinza de Freno | Right Pressure Plate

N.º FARJ: 46045-0

CONV. P.: WABCO 001 322 919 7 / 613 229 197 4 / PINÇA 17,5"



Placa de Pressão Esquerda Para Freio à Disco (17,5) | Plato de Presión Izquierdo para la Pinza de Freno | Left Pressure Plate

N.º FARJ: 46055-0

CONV. P.: WABCO 001 322 919 6 / 612 229 196 4 / PINÇA 17,5"



Mecanismo de Ajuste Completo Para Pinça Meritor (ELSA 2) | Mecanismo de Ajuste Completo para la Pinza de Freno | Adjusting Mechanism

N.º FARJ: 46175-0

CONV. P: PINÇA MERITOR 20706903 / ELSA 2 / ELSA 195 / ELSA 225 SÉRIES

APLIC.: VOLVO: B7 / B10 / B12



Tampa de ALUMÍNIO do Mecanismo de Ajuste Para Pinça Meritor (ELSA 2) | Tapa del Mecanismo de Ajuste para la Pinza de Freno | Cover Adjusting Mechanism

N.º FARJ: 46185-0

CONV. P: PINÇA MERITOR 20706903 / ELSA 2 / ELSA 195 / ELSA 225 SÉRIES

APLIC.: VOLVO: B7 / B10 / B12



Alavanca de Acionamento Completa Com Ângulo | Palanca del Accionamiento Completa para la Pinza de Freno | Lever Actuation

N.º FARJ: 46225-0

CONV. P: PINÇA MERITOR 20706903 / ELSA 2 / ELSA 195 / ELSA 225 SÉRIES

APLIC.: LINHA VOLVO: B7 / B10 / B12



Engrenagem do Mecanismo de Ajuste Para Pinça Meritor (ELSA 2) | Engranaje del Mecanismo de Ajuste para la Pinza de Freno | Gear Adjustment Mechanism

N.º FARJ: 46195-0

CONV. P: PINÇA MERITOR 20706903 / ELSA 2 / ELSA 195 / ELSA 225 SÉRIES

APLIC.: LINHA VOLVO: B7 / B10 / B12



Jogo de Buchas do Mecanismo de Ajuste Para Pinça Meritor (ELSA 2) | Juego de Bujes del mecanismo de Ajuste para la Pinza de Freno | Bushing Set Adjustment Mechanism

N.º FARJ: 46215-2

CONV. P: PINÇA MERITOR 20706903 / ELSA 2 / ELSA 195 / ELSA 225 SÉRIES

APLIC.: VOLVO: B7 / B10 / B12



Tampa de Proteção Para Pinça Meritor | Selle de Protección para la Pinza de Freno | Protection Seal

N.º FARJ: 46235-0

CONV. P: PINÇA MERITOR 20706903 / ELSA 2 / ELSA 195 / ELSA 225 SÉRIES

APLIC.: VOLVO: B7 / B10 / B12

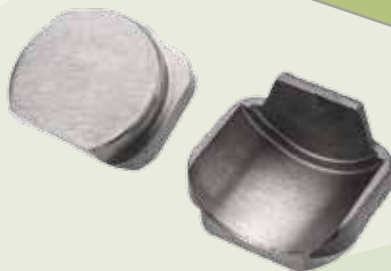

Suporte do Rolamento Para Pinça Meritor (ELSA 2) | Tapa del Casquillo para la Pinza de Freno | Bearing Cap

N.º FARJ: 46205-0

CONV. P: PINÇA MERITOR 20706903 / ELSA 2 / ELSA 195 / ELSA 225 SÉRIES

APLIC.: VOLVO: B7 / B10 / B12



Jogo de Reparo Completo Para Pinça Meritor (ELSA 2) | Juego de Reparación para la Pinza de Freno | Caliper Repair Kit

N.º FARJ: 46165-2

CONV. P/VOLVO N.º: 85109890

CONV. P/MERITOR: ELSA 195 / ELSA 2 / ELSA 225 SÉRIES / MCK 1254 / PINÇA 20706903

APLIC.: LINHA VOLVO: B7 / B10 / B12



Tampa de Proteção P/ Freio a Disco Pneumático | Selle de Protección P/ la Pinza de Freno | Protection Seal

N.º FARJ: 48155-0

CONV. P: PINÇAS BI-PARTIDAS KNORR: I136689 / I136690 / I136691 / I136692 / I136802 / I136803 / I136804 / I136805 / I137195 / I137196 / I137696 / I137697 / I137698 / I137699 / I137702 / I137703 / I138726F / I138727F / I138816F / I138817F / I139262F / I139263F

APLIC.: MERCEDES BENZ: LS 1938 / 1938 S (1999...2003) / 1944 S (...SET / 2003) / LS 1622 (1999...2003) / O 500 / O 500 U / O 500 M

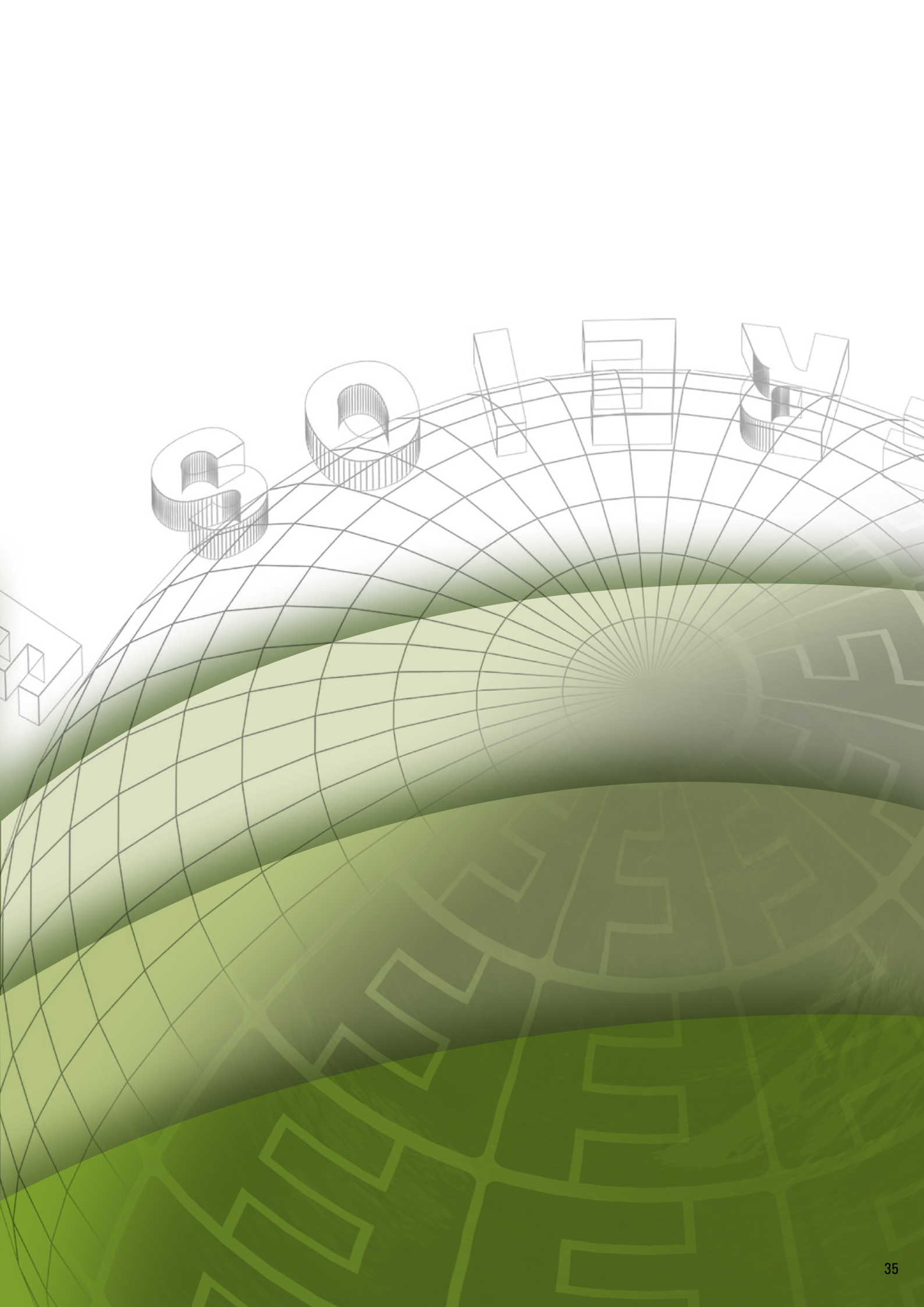



Desde 1978
Freios Farj
EMPRESA CERTIFICADA ISO 9001
Soluções em auto peças.



Freios Farj Ind. e Com. Ltda
Rua dos Tucanos, 415
Sítio Guarehy - Carapicuíba / SP - CEP: 06330-281
Telefone: 55 11 3511-9666
Fax: 55 11 3511-9660
emails: faleconosco@farj.com.br / info@farj.com.br
home page: www.farj.com.br